

МІНІСТЕРСТВО ОСВІТИ І НАУКИ УКРАЇНИ
УМАНСЬКИЙ ДЕРЖАВНИЙ ПЕДАГОГІЧНИЙ УНІВЕРСИТЕТ
ІМЕНІ ПАВЛА ТИЧИНИ

ОСВІТНЬО-ПРОФЕСІЙНА ПРОГРАМА

«Спеціальна освіта»

першого рівня вищої освіти

за спеціальністю 016.01 Спеціальна освіта (логопедія)

галузі знань 01 Освіта/Педагогіка

Кваліфікація: бакалавр спеціальної освіти

ЗАТВЕРДЖЕНО ВЧЕНОЮ РАДОЮ

Голова вченої ради

(протокол № ____ від «____» _____ 20__ р.)

Освітня програма вводиться в дію з «____» _____ 20__ р.

Ректор _____ Безлюдний О.І.

наказ № _____ від «__» _____ 20__ р.

м. Умань, 2021 р.

ЛИСТ ПОГОДЖЕННЯ

Освітньо-професійної програми

ГАЛУЗЬ ЗНАНЬ	01 Освіта/Педагогіка
СПЕЦІАЛЬНІСТЬ	016.01 Спеціальна освіта (логопедія)
РІВЕНЬ ВИЩОЇ ОСВІТИ	першого рівня вищої освіти
СТУПІНЬ	бакалавр
КВАЛІФІКАЦІЯ	бакалавр спеціальної освіти.

Керівник проектної групи
(гарант освітньої програми)

М.А. Лемещук

Освітньо-професійну програму схвалено на засіданні
кафедри спеціальної та інклюзивної освіти
УДПУ імені Павла Тичини
(протокол №__ від _____р.)

Завідувач кафедри

М.А. Лемещук

Освітньо-професійну програму схвалено вченою
радою факультету дошкільної та спеціальної освіти
УДПУ імені Павла Тичини
(протокол №__ від _____р.)

Голова вченої ради факультету

С.С. Попиченко

Освітньо-професійну програму погоджено
навчально-методичним відділом
УДПУ імені Павла Тичини
Начальник відділу

І.А.Денисюк

Освітньо-професійну програму погоджено
навчально-методичною радою
УДПУ імені Павла Тичини
Голова ради

В.В.Розгон

ПЕРЕДМОВА

Освітньо-професійна програма розроблена проектною групою кафедри спеціальної та інклюзивної освіти Уманського державного педагогічного університету імені Павла Тичини

Керівник проектної групи (гарант освітньої програми):

Лемещук Марина Анатоліївна – кандидат педагогічних наук, доцент кафедри спеціальної та інклюзивної освіти Уманського державного педагогічного університету імені Павла Тичини.

Члени проектної групи:

1. Чепка Олена Володимирівна – кандидат педагогічних наук, доцент кафедри спеціальної та інклюзивної освіти Уманського державного педагогічного університету імені Павла Тичини;

2. Хрипун Дар'я Миколаївна – кандидат педагогічних наук, старший викладач кафедри спеціальної та інклюзивної освіти Уманського державного педагогічного університету імені Павла Тичини;

3. Чередник Анна Анатоліївна – викладач кафедри спеціальної та інклюзивної освіти Уманського державного педагогічного університету імені Павла Тичини.

Рецензії-відгуки зовнішніх стейкхолдерів:

1. Фурсова Лариса Миколаївна – директор Комунальної установи «Інклюзивно-ресурсний центр» Гайсинської районної ради Вінницької області;

2. Майданюк Вікторія Григорівна – директор Комунального закладу "Уманський навчально-реабілітаційний центр» Черкаської обласної ради

Рецензії-відгуки зовнішніх стейкхолдерів додаються.

1. Профіль освітньої програми зі спеціальності 016.01 Спеціальна освіта (логопедія).

1– Загальна інформація	
Повна назва навчального закладу та структурного підрозділу	Уманський державний педагогічний університет імені Павла Тичини, факультет дошкільної та спеціальної освіти, кафедра спеціальної та інклюзивної освіти.
Ступінь вищої освіти та назва кваліфікації мовою оригіналу	Перший рівень вищої освіти (бакалавр) Кваліфікація: Бакалавр спеціальної освіти.
Офіційна назва освітньої програми	Спеціальна освіта (логопедія).
Тип диплому та обсяг освітньої програми	Диплом бакалавра одиничний, 240 кредитів ЄКТС, термін навчання 3 р. 10 міс.
Наявність акредитації	Відповідно до рішення Акредитаційної комісії від 16 червня 2016 р. протокол № 121 (наказ МОН України від 21.06.2016 № 79-А) з галузі знань (спеціальності) 01 Освіта/Педагогіка 016 Спеціальна освіта визнано акредитованим за рівнем бакалавр (Сертифікат серія НД № 2489123 від 7 липня 2017р.). Термін дії сертифіката до 1 липня 2026 р.
Цикл / рівень	НРК України – 6 рівень, FQ-EHEA – перший цикл, EQF-LLL – 6 рівень
Передумови	Наявність повної загальної середньої освіти
Мова викладання	Українська мова
Термін дії освітньої програми	3 р. 10 міс.
Інтернет-адреса постійного опису освітньої програми	fdo.udpu.org.ua /
2 – Мета освітньої програми	
Набуття фахової підготовки бакалавра спеціальної освіти, здатного вирішувати завдання навчання та виховання дітей з порушеннями мовлення, володіти методикою корекційно-розвиткової роботи з дітьми з особливими освітніми потребами.	
3 – Характеристика освітньої програми	
Предметна область (галузь знань, спеціальність, спеціалізація (за наявності))	Галузь знань: 01 Освіта Спеціальність: 016.01 Спеціальна освіта (логопедія) Об’єкт вивчення: цілісний корекційно-педагогічний і навчально-реабілітаційний процеси, зокрема, методичні системи попередження і подолання порушень психічного і (або) фізичного розвитку та корекційного навчання і виховання осіб з порушеннями психофізичного розвитку, способи організації практичної та теоретичної взаємодії учасників освітнього корекційного процесу, зумовлені закономірностями та особливостями змісту корекційно-педагогічної діяльності. Предмет вивчення (філософські, загальнонаукові, педагогічні засади спеціальної освіти; актуальні проблеми корекційного навчально-виховного процесу, інноваційної корекційної діяльності; сучасні підходи до організації діагностичного, реабілітаційного, консультативно-просвітницького і корекційного процесу). Методи і засоби: Здобувач вищої освіти має оволодіти системою методів і засобів, які застосовуються у суміжних науках та методів і засобів, які застосовуються в теорії й методиці організації корекційно-реабілітаційного навчально-

	<p>виховного процесу, набути досвід застосування їх на практиці.</p> <p>Інструментарій та обладнання: набуття методик корекційного навчання і виховання; вмінь і навиків використання інструментів і обладнання, інформаційно-комунікативні технології, необхідних в освітньому корекційному навчально-виховному процесі.</p> <p>Співвідношення обсягів основних компонентів освітньо-професійної програми:</p> <p>I. Цикл загальної підготовки – 47 кредитів. 1.1. Гуманітарна підготовка – 21 кредит. 1.2. Фундаментальна підготовка – 26 кредитів</p> <p>II. Цикл професійної підготовки – 100 кредити. 2.1. Психолого-педагогічна підготовка – 44 кредитів. 2.2. Науково-предметна підготовка – 56 кредитів.</p> <p><i>Дисципліни вільного вибору студента – 60 кредитів</i></p> <p>Практична підготовка – 27 кредитів</p> <p>Атестація – 6 кредитів</p>
<p>Орієнтація освітньої програми</p>	<p>Освітньо-професійна програма бакалавра – це система освітніх компонентів в межах спеціальності 016.01 Спеціальна освіта (логопедія), що описує необхідну взаємодію та регламент навчальних дисциплін, час на їхнє опанування, кількість ЕКТС необхідних для реалізації програми, очікувані результати навчання (компетентності), якими повинен оволодіти здобувач зазначеного ступеня вищої освіти.</p> <p>Освітньо-професійна програма ґрунтується на наукових та практичних досягненнях у сфері логопедії, корекційної педагогіки та спеціальної психології.</p>
<p>Основний фокус освітньої програми та спеціалізації</p>	<p>Комбінована програма: фокусується на глибокому вивченні логопедії та спеціальної психології для навчання і виховання осіб із особливими освітніми потребами у закладах спеціальної, дошкільної та загальної середньої освіти.</p> <p>Ключові слова: освіта, спеціальна освіта, інклюзивна освіта, педагогічні та інноваційні технології, методи і форми навчання, базові поняття та теоретичні основи за предметними спеціальностями</p>
<p>Особливості програми</p>	<p>Програма спрямована на підготовку фахівців спеціальної та інклюзивної освіти, розвиток загальних і фахових компетенцій у ході навчальної та виробничої педагогічних практик і науково-дослідної підготовки (виконання курсової роботи). В освітньому процесі використовуються інноваційні психолого-педагогічні технології, реалізується системний підхід у формуванні змісту профільно-зорієнтованих навчальних дисциплін.</p>
<p>4 – Придатність випускників до працевлаштування та подальшого навчання</p>	
<p>Придатність до працевлаштування</p>	<p>Сфера працевлаштування – заклади дошкільної, загальної середньої освіти загального та спеціального призначення, заклади дошкільної, загальної середньої освіти з інклюзивним навчанням, навчально-реабілітаційні центри, інклюзивно-ресурсні центри, заклади системи МОН, МОЗ, Міністерства соціальної політики для осіб з особливими освітніми потребами.</p> <p>Посади за Класифікатором професій ДК 003:20</p>

Подальше навчання	Продовження навчання на другому рівні вищої освіти «магістр».
5 – Викладання та оцінювання	
Викладання та навчання	Проблемно-зорієнтований стиль навчання. Комбінація лекцій, практичних, семінарських занять, диспутів, семінарів, круглих столів, майстер-класів, конференцій, ділових ігор, виконання індивідуальних науково-дослідних завдань, самостійної роботи на основі електронних освітніх ресурсів, розміщених в «Віртуальному навчальному середовищі Moodle», консультацій викладачів.
Оцінювання	Рейтингова система, що передбачає оцінювання студентів за усі види аудиторної та поза аудиторної освітньої діяльності (поточний, підсумковий контроль); презентації, модульні контрольні роботи, тестування, захист практики, заліки, усні та письмові екзамени, курсові роботи, підсумкова атестація тощо.
6 – Програмні компетентності	
Інтегральна компетентність	Здатність розв'язувати складні спеціалізовані задачі і практичні проблеми у галузі спеціальної та інклюзивної освіти або у процесі професійної діяльності (корекційній навчально-виховній, навчально-реабілітаційній), що передбачає застосування певних теорій та методів відповідної науки і характеризується комплексністю та невизначеністю умов
Загальні компетентності (ЗК)	<p>ЗК-1. Здатність до навчання упродовж життя;</p> <p>ЗК-2. Здатність критично мислити, ставити цілі та досягати їх;</p> <p>ЗК-3. Здатність виконувати роль фасилітатора;</p> <p>ЗК-4. Здатність працювати в команді й уміння виявляти міжособистісну взаємодію (комунікабельність);</p> <p>ЗК-5. Здатність до спілкування в багатокультурному середовищі;</p> <p>ЗК-6. Здатність до виконання власних професійно-функціональних обов'язків;</p> <p>ЗК-7. Здатність діяти на основі принципів і норм етики, правил культури поведінки у стосунках із дорослими й дітьми на основі загальнолюдських та національних цінностей;</p> <p>ЗК-8. Здатність до адаптації в корекційно-педагогічному середовищі та дії в нових ситуаціях;</p> <p>ЗК-9. Здатність виявляти, ставити та вирішувати проблеми, зокрема, в процесі корекційно-педагогічної діяльності;</p> <p>ЗК-10. Здатність навчатися й оволодівати сучасними знаннями, зокрема, інноваційними методичними підходами.</p>
Фахові компетентності (ФК)	<p>ФК-1. Здатність до застосування набутих знань гуманістичних теорій та концепцій щодо виховання і навчання осіб з особливими освітніми потребами; здатність до інформаційно-просвітницької діяльності з питань організації надання корекційно-педагогічної, реабілітаційної допомоги дітям з особливими освітніми потребами.</p> <p>ФК-2. Здатність до застосування психолого-педагогічних, корекційно-методичних та фахових знань; вміння відбирати і систематизувати діагностичний, корекційно-педагогічний матеріал з урахуванням вікових, індивідуальних особливостей тих, хто навчається;</p>

ФК-3. Здатність здійснювати освітньо-корекційний процес з урахуванням психофізичних, вікових особливостей та індивідуальних освітніх потреб осіб з порушеннями розвитку (мовлення, слуху, зору, інтелекту, опорно-рухового апарату тощо) в спеціальних та інклюзивних дошкільних та загальноосвітніх навчальних закладах; реабілітаційних установах тощо;

ФК-4. Здатність до застосування знань основних принципів, правил, прийомів і форм педагогічної комунікації; вміння використовувати різноманітні інформаційні джерела та способи отримання інформації у професійних цілях, продумано й виважено будувати процес корекційно-педагогічного спілкування;

ФК-5. Здатність налагоджувати продуктивну професійно-корекційну і навчально-реабілітаційну взаємодію, суб'єкт-суб'єктну комунікацію;

ФК-6. Здатність до застосування знань основних видів і технологічних підходів до планування власної професійно-корекційної діяльності відповідно до порушень психофізичного розвитку та з урахуванням індивідуальних та вікових особливостей особи;

ФК-7. Здатність до застосування знань основних правил організації навчального, корекційного, навчально-реабілітаційного процесів;

ФК-8. Здатність до застосування сучасних знань про особливості розвитку дитини як суб'єктів навчального, корекційно-освітнього і навчально-реабілітаційного процесів на основі знань та умінь про їхні вікові, індивідуальні особливості та соціальні чинники розвитку і дизонтогенезу;

ФК-9. Здатність до застосування знань про психологічні механізми навчання та виховання дитини задля забезпечення спрямованої соціалізації та інтеграції особистості з порушеннями психофізичного розвитку;

ФК-10. Здатність до застосування професійних медико-біологічних знань і практичних умінь і навичок, які є теоретичними основами побудови змісту корекційного, навчально-реабілітаційного процесу відповідної освітньої галузі;

ФК-11. Здатність оцінити структуру дефекту при психофізичних порушеннях (мовлення, інтелекту, функцій опорно-рухових та сенсорних систем); потенційні можливості розвитку різних сторін особистості кожної з категорії дітей з такими вадами;

ФК-12. Здатність оцінити клініко-фізіологічні особливості і закономірності фізичного і психічного розвитку дітей з мовленнєвими, сенсорними, інтелектуальними порушеннями;

ФК-13. Здатність виконувати корекційну навчально-виховну роботу з профілактики, подолання вад психофізичного розвитку дітей з психофізичними порушеннями (залежно від нозології) у навчально-виховному, реабілітаційному процесі незалежно від типу закладу і форми організації навчально-виховної діяльності;

ФК-14. Здатність корекційно спрямовувати діяльність дитячого колективу, в якому є дитина/діти з психофізичними порушеннями;

ФК-15. Здатність організовувати інклюзивний дитячий

	<p>колектив, створювати в ньому умови для особистісного розвитку вихованців та їхньої суспільної інтеграції; ФК-16. Здатність здійснювати комплексний корекційно-педагогічний, психологічний та соціальний супровід дітей з інвалідністю в різних типів закладів підпорядкованих МОН, МООЗ, Мін. праці та соціальної політики.</p>
7 – Програмні результати навчання	
	<p>ПРН-1. Знання основних принципів професійного спілкування українською мовою, принципів і засобів офіційно-ділового мовлення.</p> <p>ПРН-2. Володіння знаннями з філософії як світогляду людини, або сукупності поглядів на світ у цілому та ставлення людини до цього світу, в розумінні онтологічних, гносеологічних, аксіологічних і соціальних проблем буття.</p> <p>ПРН-3. Здібність до логічного мислення, самостійного аналізу складних явищ суспільного життя, уміння пов'язувати загально філософські проблеми з розв'язанням завдань економічної теорії і практики.</p> <p>ПРН-4. Знання сутності, історії, теорії і методології політології як науки; об'єкт, предмет і метод політичної науки взагалі та української зокрема, чітко оперувати і володіти її понятійно-категоріальним апаратом.</p> <p>ПРН-5. Уміння застосовувати знання про соціальну систему суспільства, розуміння сутності соціального життя та соціальної структури суспільства, а також навичок аналізу соціальних явищ і процесів.</p> <p>ПРН-6. Уміння застосовувати знання основних принципів формування безпечної життєдіяльності людини, закономірностей виникнення і розвитку небезпек, їх властивостей, вплив на здоров'я та життя людини, основні положення з організації охорони праці.</p> <p>ПРН-7. Уміння застосовувати знання основних положень формування інформаційно-освітнього середовища в закладах освіти різного типу.</p> <p>ПРН-8. Уміння застосовувати знання загальних закономірностей виховання, навчання та розвитку дитини; мету, зміст, принципи, методи, форми організації навчання та виховання. Знання основних категорій, принципів та місця психології в системі наук.</p> <p>ПРН-9. Знання теоретичних основ природи дитячих творчих здібностей та способів їх розвитку; структуру творчого процесу; етапність творчої діяльності дітей.</p> <p>ПРН-10. Теоретичні знання про загальні положення інклюзивної освіти в Україні, теоретико-методологічні та нормативно-правові засади інклюзивної освіти.</p> <p>ПРН-11. Знання теоретичних основ про особливості становлення, розвитку дефектології та логопедії; основні поняття, предмет та завдання, напрями та принципи логопедії.</p> <p>ПРН-12. Уміння застосовувати знання теоретичних засад про різні категорії порушень психофізичного розвитку; принципи організації корекційного навчання; мережі спеціальних дошкільних і шкільних закладів спеціальної освіти; законодавчої бази спеціальної освіти. Знання специфіки спеціальності «Спеціальна освіта».</p> <p>ПРН-13. Уміння застосовувати знання про будову, фізіологію</p>

	<p>і патологію сенсорних систем людини, а також причини виникнення їх захворювань та взаємозв'язок цих патологій з особливостями нервової та ендокринної систем. Знання класифікації видів патологій психічних процесів.</p> <p>ПРН-14. Уміння застосовувати знання про класифікацію та особливості мовленнєвих порушень; про корекційну роботу з дітьми з важкими порушеннями мовлення.</p> <p>ПРН-15. Уміння застосовувати знання спеціальних методичних знань і вмінь, необхідних для професійної діяльності майбутніх логопедів в закладах спеціальної та інклюзивної освіти.</p> <p>ПРН-16. Уміння застосовувати знання про професійну діяльність асистента вчителя в інклюзивному класі.</p> <p>ПРН-17. Уміння застосовувати знання спеціальних методик адаптивного фізичного виховання.</p> <p>ПРН-18. Уміння застосовувати знання теоретичних засад щодо організації корекційно-виховної роботи в освітніх закладах для дітей з особливими освітніми потребами.</p> <p>ПРН-19. Уміння застосовувати знання про основні поняття, предмет, завдання, напрями та принципи спеціальної психології; про клінічну картину та патопсихологічну семіотику психозів, невротичних розладів, порушень психічного розвитку, особливості системи завдань, принципів, форм і методів психолого-педагогічної терапії.</p> <p>ПРН-20. Уміння застосовувати знання про психолого-педагогічну реабілітацію дітей з особливими освітніми потребами; освітні принципи форми та методи психолого-педагогічної реабілітації дітей з особливими освітніми потребами; організацію психолого-педагогічного реабілітаційного процесу у закладах спеціальної освіти.</p> <p>ПРН-21. Уміння застосовувати знання вікових аспектів психодіагностики; загальних і теоретичних проблем та особливостей діагностики аномального розвитку дитини; змістом роботи інклюзивно-ресурсного центру</p>
8 – Ресурсне забезпечення реалізації програми	
<p>Кадрове забезпечення</p>	<p>Керівник проектної групи (гарант освітньої програми): Лемещук Марина Анатоліївна – кандидат педагогічних наук, доцент кафедри спеціальної та інклюзивної освіти Уманського державного педагогічного університету імені Павла Тичини.</p> <p>Члени проектної групи:</p> <ol style="list-style-type: none"> 1. Чепка Олена Володимирівна – кандидат педагогічних наук, доцент кафедри спеціальної та інклюзивної освіти Уманського державного педагогічного університету імені Павла Тичини; 2. Хрипун Дар'я Миколаївна – кандидат педагогічних наук, старший викладач кафедри спеціальної та інклюзивної освіти Уманського державного педагогічного університету імені Павла Тичини; 3. Чередник Анна Анатоліївна – викладач кафедри спеціальної та інклюзивної освіти Уманського державного педагогічного університету імені Павла Тичини. <p>Кадрове забезпечення відповідає чинним Ліцензійним умовам провадження освітньої діяльності у сфері вищої освіти та базується на наступних принципах: відповідності наукових спеціальностей науково-педагогічних працівників освітнім</p>

	галузі знань та спеціальності; обов'язковості та періодичності проходження стажування і підвищення кваліфікації викладачів; моніторингу рівня наукової активності науково-педагогічних працівників; впровадження результатів стажування та наукової діяльності у освітній процес
Матеріально-технічне забезпечення	Матеріально-технічне забезпечення навчальних приміщень та соціальна інфраструктура університету в повному обсязі відповідає чинним Ліцензійним умовам. В освітньому процесі використовується для проведення лекцій мультимедійне обладнання, для практичних та лабораторних занять обладнання лабораторій і спеціалізованих кабінетів, а також комп'ютерних лабораторій.
Інформаційне та навчально- методичне забезпечення	Щорічно оновлену інформацію про організацію освітньої діяльності для підготовки здобувачів вищої освіти розміщують на сайті Університету https://udpu.edu.ua/ у рубриці «Навчання». Освітні програми підготовки здобувачів вищої освіти опубліковують і розміщують на веб-сайті Університету в рубриці «Навчання. Освітні програми» https://udpu.edu.ua/navchannia/osvitni-prohramy . На сайті Університету також висвітлюють: академічний календар (оновлений на кожний навчальний рік); графік освітнього процесу (оновлений на кожний навчальний рік); нормативні документи (положення), які регламентують організацію освітнього процесу в Університеті.
9 – Академічна мобільність	
Національна кредитна мобільність	На основі двосторонніх договорів між УДПУ імені Павла Тичини та університетами України. Допускаються індивідуальні угоди про академічну мобільність для навчання та проведення досліджень в університетах та наукових установах України. До керівництва науковою роботою здобувачів можуть бути залучені провідні фахівців університетів України на умовах індивідуальних договорів. Кредити, отримані в інших університетах України, перезараховуються відповідно до довідки про академічну мобільність.
Міжнародна кредитна мобільність	Право здобувачів вищої освіти на академічну мобільність реалізовується на підставі міжнародних програм і проектів, договорів про співробітництво в галузі освіти і науки між Університетом та закладами-партнерами або з власної ініціативи здобувача, підтримуваної адміністрацією Університету, на основі індивідуальних запрошень. Формами академічної мобільності здобувачів вищої школи в Університеті є навчання за програмами академічної мобільності, мовне або наукове стажування, проходження навчальної та виробничої практик. Реалізують програми подвійного диплома: – Угода про співробітництво 2014-2021 з Державною вищою професійною школою імені Я. А. Коменського у Лешно (Польща). – Угода про співробітництво 04.05.2010 (безстрокова) з Вищою державною школою професійної освіти у Гнезно (Польща). Угода про співробітництво, науковий обмін 2015 – 2016, 2016 –2017. з Університетом Порто (Португалія). Співпраця за договором Erasmus +.
Навчання іноземних	Можливе на загальних умовах

2. Перелік компонентів освітньо-професійної програми та їх логічна послідовність

Код н/д	Компоненти освітньої програми (навчальні дисципліни, курсові проекти(роботи), практики, кваліфікаційна робота)	Кількість кредитів / год.	Форма підсумкового контролю
1	2	3	4
Обов'язкові компоненти ОП			
	Цикл загальної підготовки		
	Гуманітарна підготовка		
ОК 01	Історія та культура України	3 / 90	екзамен
ОК 02	Українська мова за професійним спрямуванням	3 / 90	екзамен
ОК 03	Іноземна мова	6 / 180	екзамен
ОК 04	Філософія	3 / 90	залік
ОК 05	Релігієзнавство	3 / 90	залік
	Фундаментальна підготовка	26 / 780	
ОК 06	Фізичне виховання	3 / 90	залік
ОК 07	Основи дефектології та логопедії	4 / 120	екзамен
ОК 08	Основи інклюзивної освіти	3 / 90	екзамен
ОК 09	Основи наукових досліджень	3 / 90	залік
ОК 10	Історія педагогіки	3 / 90	екзамен
ОК 11	Корекційна психопедагогіка	3 / 90	екзамен
ОК 12	Основи екології та природознавства	3 / 90	залік
	Цикл професійної підготовки		
	Психолого-педагогічна підготовка		
ОК 13	Педагогіка загальна	3 / 90	екзамен
ОК 14	Психологія загальна	3 / 90	екзамен
ОК 15	Психологія творчості	3 / 90	екзамен
ОК 16	Психолінгвістика (Спеціалізація «Психологія (спеціальна)»)	4 / 120	залік
	Психолого-педагогічна реабілітація у закладах спеціальної освіти (Спеціалізація «Психолого-педагогічна реабілітація»)		
ОК 17	Вступ до спеціальності "Спеціальна освіта" і педагогічна деонтологія	3 / 90	екзамен
ОК 18	Анатомія, фізіологія і патологія органів слуху і мовлення	3 / 90	екзамен
ОК 191	Українська жестова мова	3 / 90	екзамен
ОК 20	Логопедія (дислалія)	3 / 90	екзамен
ОК 21	Логопедія (ринолалія)	3 / 90	екзамен
ОК 22	Логопедія (дизартрія, порушення голосу)	3 / 90	екзамен
ОК 23	Логопедія (ФФНМ, ЗНМ, порушення темпоритмічної сторони мовлення)	3 / 90	екзамен
ОК 24	Логопедія (алалія, афазія)	3 / 90	екзамен
ОК 25	Логопедія (порушення писемного мовлення)	3 / 90	екзамен
ОК 26	Неврологічні основи логопедії	3 / 90	екзамен
ОК 27	Основи психотренінгу осіб з ТПМ (Спеціалізація «Психологія (спеціальна)»)	6 / 180	залік
	Фізична реабілітація осіб з вадами мовлення (Спеціалізація «Психолого-педагогічна реабілітація»)		
	Науково-предметна підготовка		
ОК 28	Теорія і методика виховання дітей з порушеннями мовлення	3 / 90	екзамен
ОК 29	Спеціальна дошкільна педагогіка	3 / 90	залік
ОК 30	Спецпедагогіка з історією	3 / 90	екзамен

ОК 31	Спецметодика фізичного виховання	3 / 90	залік
ОК 32	Спецметодика розвитку мовлення	3 / 90	екзамен
ОК 33	Спецметодика формування елементарних математичних уявлень	3 / 90	залік
ОК 34	Спецметодика початкового навчання мови	3 / 90	екзамен
ОК 35	Спецметодика математики з основами математики	3 / 90	залік
ОК 36	Спецметодика навчання інтегративного курсу "Я досліджую світ"	3 / 90	екзамен
ОК 37	Спецметодика образотворчого мистецтва	3 / 90	екзамен
ОК 38	Логопсихологія (Спеціалізація «Психологія (спеціальна)»)	5 / 150	залік
	Організація діяльності реабілітаційних центрів (Спеціалізація «Психолого-педагогічна реабілітація»)		
ОК 39	Методика роботи дефектолога з дітьми з порушенням аналізаторів	3 / 90	екзамен
ОК 40	Спеціальна психологія (Спеціалізація «Психологія (спеціальна)»)	3 / 90	екзамен
	Лікувальна фізкультура та масаж в роботі з дітьми з особливими освітніми потребами (Спеціалізація «Психолого-педагогічна реабілітація»)		
ОК 41	Основи психокорекції та психоконсультування осіб з ТПМ	6 / 180	екзамен
ОК 42	Гігієна дітей і підлітків в системі спеціальної освіти з основами генетики	3 / 90	залік
ОК 43	Ігри в логопедичній роботі	3 / 90	залік
ОК 44	Теорія і методика адаптивного фізичного виховання	3 / 90	залік
ОК 45	Курсова робота з психолого-педагогічних дисциплін та методик спеціальної освіти*	1/30	
ОК 46	Курсова робота з методик спеціальної освіти*	1/30	
Вибіркові компоненти ОП		60 / 1800	
Загальний обсяг кредитів вибірових компонентів становить не менше 25 % від загального обсягу кредитів та годин освітньої програми.			
Практична підготовка			
ПП 1.	Навчальна прктика	6 / 180	залік
ПП 2.	Виробнича практика	21 / 630	екзамен
Атестація		6 / 180	екзамен
ЗАГАЛЬНИЙ ОБСЯГ ОСВІТНЬОЇ ПРОГРАМИ		240 / 7200	

3. Перелік освітніх компонентів освітньо-професійної програми Спеціальна освіта (логопедія) та їх логічна послідовність

Код н/д	Обов'язкові освітньої програми (навчальні дисципліни, практики, атестація)
	1 семестр
ОК 01	Історія та культура України
ОК 05	Релігієзнавство
ОК 07	Основи дефектології та логопедії
ОК 10	Історія педагогіки
ОК 12	Основи екології та природознавства
ОК 17	Вступ до спеціальності "Спеціальна освіта" і педагогічна деонтологія
ОК 18	Анатомія, фізіологія і патологія органів слуху і мовлення
ОК 42	Гігієна дітей і підлітків в системі спеціальної освіти з основами генетики
	2 семестр
ОК 02	Українська мова за професійним спрямуванням
ОК 06	Фізичне виховання
ОК 07	Основи дефектології та логопедії
ОК 09	Основи наукових досліджень
ОК 13	Педагогіка загальна
ОК 14	Психологія загальна
ОК 20	Логопедія (дислалія)
	3 семестр
ОК 22	Логопедія (дизартрія, порушення голосу)
ОК 23	Логопедія (ФФНМ, ЗНМ, порушення темпо-ритмічної сторони мовлення)
ОК 26	Неврологічні основи логопедії
ОК 43	Ігри в логопедичній роботі
	4 семестр
ОК 03	Іноземна мова
ОК 08	Основи інклюзивної освіти
ОК 21	Логопедія (ринолалія)
ОК 29	Спеціальна дошкільна педагогіка
ОК 31	Спецметодика фізичного виховання
ОК 33	Спецметодика формування елементарних математичних уявлень
ОК 36	Спецметодика навчання інтегративного курсу "Я досліджую світ"
ОК 45	Курсова робота з психолого-педагогічних дисциплін та методик спеціальної освіти
ПП 1.	Навчальна практика
	5 семестр
ОК 19	Українська жестова мова
ОК 24	Логопедія (алалія, афазія)
ОК 32	Спецметодика розвитку мовлення
ОК 35	Спецметодика математики з основами математики
	6 семестр
ОК 04	Філософія
ОК 25	Логопедія (порушення писемного мовлення)
ОК 30	Спецпедагогіка з історією
ОК 36	Спецметодика початкового навчання мови
ОК 37	Спецметодика образотворчого мистецтва
ОК 40	Спеціальна психологія (Спеціалізація «Психологія (спеціальна)») Лікувальна фізкультура та масаж в роботі з дітьми з особливими освітніми потребами (Спеціалізація «Психолого-педагогічна реабілітація»)
ОК 46	Курсова робота з методик спеціальної освіти
	7 семестр

ОК 15	Психологія творчості
ОК 18	Психолінгвістика (Спеціалізація «Психологія (спеціальна)»)
	Психолого-педагогічна реабілітація у закладах спеціальної освіти (Спеціалізація «Психолого-педагогічна реабілітація»)
ОК 27	Основи психотренінгу осіб з ТПМ (Спеціалізація «Психологія (спеціальна)»)
	Фізична реабілітація осіб з вадами мовлення (Спеціалізація «Психолого-педагогічна реабілітація»)
ОК 38	Теорія і методика виховання дітей з порушеннями мовлення
ОК 39	Методика роботи дефектолога з дітьми з порушенням аналізаторів
ОК 41	Основи психокорекції та психоконсультування осіб з ТПМ
ОК 44	Теорія та методика адаптивного фізичного виховання
8 семестр	
ОК 11	Корекційна психопедагогіка
ОК 38	Логопсихологія (Спеціалізація «Психологія (спеціальна)»)
	Організація діяльності реабілітаційних центрів (Спеціалізація «Психолого-педагогічна реабілітація»)
ПП 2.	Виробнича практика

4. Опис програми

Компетентності, якими повинен володіти здобувач	Програмні результати навчання	Найменування навчальних дисциплін, практик
<p>Здатність працювати в команді й уміння виявляти міжособистісну взаємодію (комунікабельність);</p> <p>Здатність до спілкування в багатокультурному середовищі;</p> <p>Здатність до адаптації в корекційно-педагогічному середовищі та дії в нових ситуаціях;</p> <p>Здатність здійснювати освітньо-корекційний процес з урахуванням психофізичних, вікових особливостей та індивідуальних освітніх потреб осіб з порушеннями розвитку (мовлення, слуху, зору, інтелекту, опорно-рухового апарату тощо) в спеціальних та інклюзивних дошкільних та загальноосвітніх навчальних закладах; реабілітаційних установах тощо;</p> <p>Здатність до застосування знань про психологічні механізми навчання та виховання дитини задля забезпечення спрямованої соціалізації та інтеграції особистості з порушеннями</p>	<p>Знання основних принципів професійного спілкування українською мовою, принципів і засобів офіційно-ділового мовлення.</p> <p>Здібність до логічного мислення, самостійного аналізу складних явищ суспільного життя, уміння пов'язувати загальнофілософські проблеми з розв'язанням завдань економічної теорії і практики.</p> <p>Уміння застосовувати знання основних положень формування інформаційно-освітнього середовища в закладах освіти різного типу.</p> <p>Уміння застосовувати знання про класифікацію та особливості мовленнєвих порушень; про корекційну роботу з дітьми з тяжкими порушеннями мовлення.</p>	<p>Українська мова за професійним спрямуванням</p>

психофізичного розвитку.		
<p>Здатність критично мислити, ставити цілі та досягати їх; Здатність до спілкування в багатокультурному середовищі; Здатність виявляти, ставити та вирішувати проблеми, зокрема, в процесі корекційно-педагогічної діяльності; Здатність до застосування набутих знань гуманістичних теорій та концепцій щодо виховання і навчання осіб з особливими освітніми потребами; здатність до інформаційно-просвітницької діяльності з питань організації надання корекційно-педагогічної, реабілітаційної допомоги дітям з особливими освітніми потребами. Здатність виконувати корекційну навчально-виховну роботу з профілактики, подолання вад психофізичного розвитку дітей з психофізичними порушеннями (залежно від нозології) у навчально-виховному, реабілітаційному процесі незалежно від типу закладу і форми організації навчально-виховної діяльності; Здатність корекційно спрямовувати діяльність дитячого колективу, в якому є дитина/діти з психофізичними порушеннями.</p>	<p>Володіння знаннями з філософії як світогляду людини, або сукупності поглядів на світ у цілому та ставлення людини до цього світу, в розумінні онтологічних, гносеологічних, аксіологічних і соціальних проблем буття. Знання сутності, історії, теорії і методології політології як науки; об'єкт, предмет і метод політичної науки взагалі та української зокрема, чітко оперувати і володіти її понятійно-категоріальним апаратом. Уміння застосовувати знання про соціальну систему суспільства, розуміння сутності соціального життя та соціальної структури суспільства, а також навичок аналізу соціальних явищ і процесів. Уміння застосовувати знання основних положень формування інформаційно-освітнього середовища в закладах освіти різного типу. Уміння застосовувати знання загальних закономірностей виховання, навчання та розвитку дитини; мету, зміст, принципи, методи, форми організації навчання та виховання. Знання основних категорій, принципів та місця психології в системі наук.</p>	<p>Історія та культура України</p>
<p>Здатність критично мислити, ставити цілі та досягати їх; Здатність виконувати роль фасилітатора; Здатність до спілкування в багатокультурному середовищі; Здатність до адаптації в корекційно-педагогічному середовищі та дії в нових ситуаціях; Здатність до застосування професійних медико-</p>	<p>Володіння знаннями з філософії як світогляду людини, або сукупності поглядів на світ у цілому та ставлення людини до цього світу, в розумінні онтологічних, гносеологічних, аксіологічних і соціальних проблем буття. Здібність до логічного мислення, самостійного аналізу складних явищ</p>	<p>Філософія</p>

<p>біологічних знань і практичних умінь і навичок, які є теоретичними основами побудови змісту корекційного, навчально-реабілітаційного процесу відповідної освітньої галузі; Здатність здійснювати комплексний корекційно-педагогічний, психологічний та соціальний супровід дітей з інвалідністю в різних типах закладів підпорядкованих МОН, МООЗ, Мін. праці та соціальної політики.</p>	<p>суспільного життя, уміння пов'язувати загальнофілософські проблеми з розв'язанням завдань економічної теорії і практики. Знання сутності, історії, теорії і методології політології як науки; об'єкт, предмет і метод політичної науки взагалі та української зокрема, чітко оперувати і володіти її понятійно-категоріальним апаратом. Уміння застосовувати знання про соціальну систему суспільства, розуміння сутності соціального життя та соціальної структури суспільства, а також навичок аналізу соціальних явищ і процесів. Уміння застосовувати знання загальних закономірностей виховання, навчання та розвитку дитини; мету, зміст, принципи, методи, форми організації навчання та виховання. Знання основних категорій, принципів та місця психології в системі наук.</p>	
<p>Здатність критично мислити, ставити цілі та досягати їх; Здатність виконувати роль фасилітатора; Здатність до спілкування в багатокультурному середовищі; Здатність до виконання власних професійно-функціональних обов'язків; Здатність до застосування набутих знань гуманістичних теорій та концепцій щодо виховання і навчання осіб з особливими освітніми потребами; здатність до інформаційно-просвітницької діяльності з питань організації надання корекційно-педагогічної, реабілітаційної допомоги дітям з особливими освітніми потребами.</p>	<p>Володіння знаннями з філософії як світогляду людини, або сукупності поглядів на світ у цілому та ставлення людини до цього світу, в розумінні онтологічних, гносеологічних, аксіологічних і соціальних проблем буття. Знання сутності, історії, теорії і методології політології як науки; об'єкт, предмет і метод політичної науки взагалі та української зокрема, чітко оперувати і володіти її понятійно-категоріальним апаратом. Уміння застосовувати знання про соціальну систему суспільства, розуміння сутності соціального життя та соціальної структури суспільства, а також навичок аналізу соціальних явищ і</p>	<p>Релігієзнавство</p>

	<p>процесів.</p> <p>Уміння застосовувати знання основних положень формування інформаційно-освітнього середовища в закладах освіти різного типу.</p>	
<p>Здатність до спілкування в багатокультурному середовищі;</p> <p>Здатність здійснювати освітньо-корекційний процес з урахуванням психофізичних, вікових особливостей та індивідуальних освітніх потреб осіб з порушеннями розвитку (мовлення, слуху, зору, інтелекту, опорно-рухового апарату тощо) в спеціальних та інклюзивних дошкільних та загальноосвітніх навчальних закладах; реабілітаційних установах тощо;</p> <p>Здатність до застосування знань основних видів і технологічних підходів до планування власної професійно-корекційної діяльності відповідно до порушень психофізичного розвитку та з урахуванням індивідуальних та вікових особливостей особи;</p> <p>Здатність оцінити клініко-фізіологічні особливості і закономірності фізичного і психічного розвитку дітей з мовленнєвими, сенсорним, інтелектуальними порушеннями;</p> <p>Здатність організувати інклюзивний дитячий колектив, створювати в ньому умови для особистісного розвитку вихованців та їхньої суспільної інтеграції.</p>	<p>Уміння застосовувати знання основних положень формування інформаційно-освітнього середовища в закладах освіти різного типу.</p> <p>Уміння застосовувати знання загальних закономірностей виховання, навчання та розвитку дитини; мету, зміст, принципи, методи, форми організації навчання та виховання. Знання основних категорій, принципів та місця психології в системі наук.</p> <p>Знання теоретичних основ природи дитячих творчих здібностей та способів їх розвитку; структуру творчого процесу; етапність творчої діяльності дітей.</p> <p>Уміння застосовувати знання про професійну діяльність асистента вчителя в інклюзивному класі.</p>	Іноземна мова
<p>Здатність критично мислити, ставити цілі та досягати їх;</p> <p>Здатність працювати в команді й уміння виявляти міжособистісну взаємодію (комунікабельність);</p> <p>Здатність до застосування набутих знань гуманістичних</p>	<p>Уміння застосовувати знання основних принципів формування безпечної життєдіяльності людини, закономірностей виникнення і розвитку небезпек, їх властивостей, вплив на здоров'я та життя людини,</p>	Фізичне виховання

<p>теорій та концепцій щодо виховання і навчання осіб з особливими освітніми потребами; здатність до інформаційно-просвітницької діяльності з питань організації надання корекційно-педагогічної, реабілітаційної допомоги дітям з особливими освітніми потребами.</p> <p>Здатність налагоджувати продуктивну професійно-корекційну і навчально-реабілітаційну взаємодію, суб'єкт-суб'єкту комунікацію;</p> <p>Здатність до застосування знань основних видів і технологічних підходів до планування власної професійно-корекційної діяльності відповідно до порушень психофізичного розвитку та з урахуванням індивідуальних та вікових особливостей особи;</p> <p>Здатність до застосування професійних медико-біологічних знань і практичних умінь і навичок, які є теоретичними основами побудови змісту корекційного, навчально-реабілітаційного процесу відповідної освітньої галузі.</p>	<p>основні положення з організації охорони праці.</p> <p>Уміння застосовувати знання загальних закономірностей виховання, навчання та розвитку дитини; мету, зміст, принципи, методи, форми організації навчання та виховання. Знання основних категорій, принципів та місця психології в системі наук.</p> <p>Уміння застосовувати знання спеціальних методик адаптивного фізичного виховання.</p>	
<p>Здатність виконувати роль фасилітатора;</p> <p>Здатність працювати в команді й уміння виявляти міжособистісну взаємодію (комунікабельність);</p> <p>Здатність до виконання власних професійно-функціональних обов'язків;</p> <p>Здатність до застосування набутих знань гуманістичних теорій та концепцій щодо виховання і навчання осіб з особливими освітніми потребами; здатність до інформаційно-просвітницької діяльності з питань організації надання корекційно-педагогічної, реабілітаційної допомоги</p>	<p>Знання теоретичних основ про особливості становлення, розвитку дефектології та логопедії; основні поняття, предмет та завдання, напрями та принципи логопедії.</p> <p>Уміння застосовувати знання теоретичних засад про різні категорії порушень психофізичного розвитку; принципи організації корекційного навчання; мережі спеціальних дошкільних і шкільних закладів спеціальної освіти; законодавчої бази спеціальної освіти. Знання специфіки спеціальності «Спеціальна освіта».</p>	<p>Основи дефектології та логопедії</p>

<p>дітям з особливими освітніми потребами. Здатність до застосування знань основних принципів, правил, прийомів і форм педагогічної комунікації; вміння використовувати різноманітні інформаційні джерела та способи отримання інформації у професійних цілях, продумано й виважено будувати процес корекційно-педагогічного спілкування; Здатність до застосування знань основних видів і технологічних підходів до планування власної професійно-корекційної діяльності відповідно до порушень психофізичного розвитку та з урахуванням індивідуальних та вікових особливостей особи; Здатність до застосування знань основних правил організації навчального, корекційного, навчально-реабілітаційного процесів; Здатність до застосування сучасних знань про особливості розвитку дитини як суб'єктів навчального, корекційно-освітнього і навчально-реабілітаційного процесів на основі знань та умінь про їхні вікові, індивідуальні особливості та соціальні чинники розвитку і дизонтогенезу; Здатність оцінити клініко-фізіологічні особливості і закономірності фізичного і психічного розвитку дітей з мовленнєвими, сенсорним, інтелектуальними порушеннями.</p>	<p>Уміння застосовувати знання про класифікацію та особливості мовленнєвих порушень; про корекційну роботу з дітьми з тяжкими порушеннями мовлення. Уміння застосовувати знання спеціальних методичних знань і вмінь, необхідних для професійної діяльності майбутніх логопедів в закладах спеціальної та інклюзивної освіти. Уміння застосовувати знання теоретичних засад щодо організації корекційно-виховної роботи в освітніх закладах для дітей з особливими освітніми потребами. Уміння застосовувати знання вікових аспектів психодіагностики; загальних і теоретичних проблем та особливостей діагностики аномального розвитку дитини; змістом роботи інклюзивно-ресурсного центру</p>	
<p>Здатність виконувати роль фасилітатора; Здатність працювати в команді й уміння виявляти міжособистісну взаємодію (комунікабельність); Здатність до спілкування в багатокультурному середовищі;</p>	<p>Уміння застосовувати знання основних положень формування інформаційно-освітнього середовища в закладах освіти різного типу. Знання теоретичних основ природи дитячих творчих здібностей та способів їх розвитку; структуру творчого</p>	<p>Основи інклюзивної освіти</p>

<p>Здатність до застосування психолого-педагогічних, корекційно-методичних та фахових знань; вміння відбирати і систематизувати діагностичний, корекційно-педагогічний матеріал з урахуванням вікових, індивідуальних особливостей тих, хто навчається;</p> <p>Здатність до застосування знань основних принципів, правил, прийомів і форм педагогічної комунікації; вміння використовувати різноманітні інформаційні джерела та способи отримання інформації у професійних цілях, продумано й виважено будувати процес корекційно-педагогічного спілкування;</p> <p>Здатність до застосування знань основних видів і технологічних підходів до планування власної професійно-корекційної діяльності відповідно до порушень психофізичного розвитку та з урахуванням індивідуальних та вікових особливостей особи;</p> <p>Здатність до застосування сучасних знань про особливості розвитку дитини як суб'єктів навчального, корекційно-освітнього і навчально-реабілітаційного процесів на основі знань та умінь про їхні вікові, індивідуальні особливості та соціальні чинники розвитку і дизонтогенезу.</p>	<p>процесу; етапність творчої діяльності дітей.</p> <p>Теоретичні знання про загальні положення інклюзивної освіти в Україні, теоретико-методологічні та нормативно-правові засади інклюзивної освіти.</p> <p>Уміння застосовувати знання спеціальних методичних знань і вмінь, необхідних для професійної діяльності майбутніх логопедів в закладах спеціальної та інклюзивної освіти.</p> <p>Уміння застосовувати знання про професійну діяльність асистента вчителя в інклюзивному класі.</p> <p>Уміння застосовувати знання теоретичних засад щодо організації корекційно-виховної роботи в освітніх закладах для дітей з особливими освітніми потребами.</p>	
<p>Здатність критично мислити, ставити цілі та досягати їх;</p> <p>Здатність виконувати роль фасилітатора;</p> <p>Здатність до застосування набутих знань гуманістичних теорій та концепцій щодо виховання і навчання осіб з особливими освітніми потребами; здатність до інформаційно-просвітницької діяльності з питань організації надання</p>	<p>Здібність до логічного мислення, самостійного аналізу складних явищ суспільного життя, уміння пов'язувати загальнофілософські проблеми з розв'язанням завдань економічної теорії і практики.</p> <p>Уміння застосовувати знання загальних закономірностей виховання, навчання та розвитку дитини; мету, зміст,</p>	<p>Основи наукових досліджень</p>

<p>корекційно-педагогічної, реабілітаційної допомоги дітям з особливими освітніми потребами.</p> <p>Здатність до застосування психолого-педагогічних, корекційно-методичних та фахових знань; вміння відбирати і систематизувати діагностичний, корекційно-педагогічний матеріал з урахуванням вікових, індивідуальних особливостей тих, хто навчається;</p> <p>Здатність виконувати корекційну навчально-виховну роботу з профілактики, подолання вад психофізичного розвитку дітей з психофізичними порушеннями (залежно від нозології) у навчально-виховному, реабілітаційному процесі незалежно від типу закладу і форми організації навчально-виховної діяльності.</p>	<p>принципи, методи, форми організації навчання та виховання. Знання основних категорій, принципів та місця психології в системі наук.</p> <p>Знання теоретичних основ природи дитячих творчих здібностей та способів їх розвитку; структуру творчого процесу; етапність творчої діяльності дітей.</p> <p>Теоретичні знання про загальні положення інклюзивної освіти в Україні, теоретико-методологічні та нормативно-правові засади інклюзивної освіти.</p> <p>Уміння застосовувати знання теоретичних засад про різні категорії порушень психофізичного розвитку; принципи організації корекційного навчання; мережі спеціальних дошкільних і шкільних закладів спеціальної освіти; законодавчої бази спеціальної освіти. Знання специфіки спеціальності «Спеціальна освіта».</p>	
<p>Здатність виконувати роль фасилітатора;</p> <p>Здатність працювати в команді й уміння виявляти міжособистісну взаємодію (комунікабельність);</p> <p>Здатність діяти на основі принципів і норм етики, правил культури поведінки у стосунках із дорослими й дітьми на основі загальнолюдських та національних цінностей;</p> <p>Здатність до застосування психолого-педагогічних, корекційно-методичних та фахових знань; вміння відбирати і систематизувати діагностичний, корекційно-педагогічний матеріал з урахуванням вікових, індивідуальних особливостей тих, хто навчається;</p> <p>Здатність налагоджувати продуктивну професійно-корекційну і навчально-</p>	<p>Знання сутності, історії, теорії і методології політології як науки; об'єкт, предмет і метод політичної науки взагалі та української зокрема, чітко оперувати і володіти її понятійно-категоріальним апаратом.</p> <p>Уміння застосовувати знання про соціальну систему суспільства, розуміння сутності соціального життя та соціальної структури суспільства, а також навичок аналізу соціальних явищ і процесів.</p> <p>Уміння застосовувати знання загальних закономірностей виховання, навчання та розвитку дитини; мету, зміст, принципи, методи, форми організації навчання та виховання. Знання основних категорій, принципів та місця психології в системі наук.</p> <p>Теоретичні знання про</p>	<p>Історія педагогіки</p>

<p>реабілітаційну взаємодію, суб'єкт-суб'єкту комунікацію; Здатність до застосування професійних медико-біологічних знань і практичних умінь і навичок, які є теоретичними основами побудови змісту корекційного, навчально-реабілітаційного процесу відповідної освітньої галузі; Здатність здійснювати комплексний корекційно-педагогічний, психологічний та соціальний супровід дітей з інвалідністю в різних типах закладів підпорядкованих МОН, МООЗ, Мін. праці та соціальної політики.</p>	<p>загальні положення інклюзивної освіти в Україні, теоретико-методологічні та нормативно-правові засади інклюзивної освіти.</p>	
<p>Здатність працювати в команді й уміння виявляти міжособистісну взаємодію (комунікабельність); Здатність до спілкування в багатокультурному середовищі; Здатність навчатися й оволодівати сучасними знаннями, зокрема, інноваційними методичними підходами. Здатність до застосування знань основних видів і технологічних підходів до планування власної професійно-корекційної діяльності відповідно до порушень психофізичного розвитку та з урахуванням індивідуальних та вікових особливостей особи; Здатність до застосування сучасних знань про особливості розвитку дитини як суб'єктів навчального, корекційно-освітнього і навчально-реабілітаційного процесів на основі знань та умінь про їхні вікові, індивідуальні особливості та соціальні чинники розвитку і дизонтогенезу.</p>	<p>Уміння застосовувати знання загальних закономірностей виховання, навчання та розвитку дитини; мету, зміст, принципи, методи, форми організації навчання та виховання. Знання основних категорій, принципів та місця психології в системі наук. Уміння застосовувати знання про будову, фізіологію і патологію сенсорних систем людини, а також причини виникнення їх захворювань та взаємозв'язок цих патологій з особливостями нервової та ендокринної систем. Знання класифікації видів патологій психічних процесів. Уміння застосовувати знання про основні поняття, предмет, завдання, напрями та принципи спеціальної психології; про клінічну картину та патопсихологічну семіотику психозів, невротичних розладів, порушень психічного розвитку, особливості системи завдань, принципів, форм і методів психолого-педагогічної терапії. Уміння застосовувати знання вікових аспектів психодіагностики; загальних</p>	<p>Анатомія, фізіологія і патологія органів слуху і мовлення</p>

	і теоретичних проблем та особливостей діагностики аномального розвитку дитини; змістом роботи інклюзивно-ресурсного центру	
Здатність до навчання упродовж життя; Здатність до спілкування в багатокультурному середовищі; Здатність до застосування набутих знань гуманістичних теорій та концепцій щодо виховання і навчання осіб з особливими освітніми потребами; здатність до інформаційно-просвітницької діяльності з питань організації надання корекційно-педагогічної, реабілітаційної допомоги дітям з особливими освітніми потребами. Здатність оцінити структуру дефекту при психофізичних порушеннях (мовлення, інтелекту, функцій опорно-рухових та сенсорних систем); потенційні можливості розвитку різних сторін особистості кожної з категорії дітей з такими вадами; Здатність корекційно спрямовувати діяльність дитячого колективу, в якому є дитина/діти з психофізичними порушеннями.	Уміння застосовувати знання основних принципів формування безпечної життєдіяльності людини, закономірностей виникнення і розвитку небезпек, їх властивостей, вплив на здоров'я та життя людини, основні положення з організації охорони праці. Уміння застосовувати знання теоретичних засад про різні категорії порушень психофізичного розвитку; принципи організації корекційного навчання; мережі спеціальних дошкільних і шкільних закладів спеціальної освіти; законодавчої бази спеціальної освіти. Знання специфіки спеціальності «Спеціальна освіта». Уміння застосовувати знання спеціальних методичних знань і вмінь, необхідних для професійної діяльності майбутніх логопедів в закладах спеціальної та інклюзивної освіти. Уміння застосовувати знання теоретичних засад щодо організації корекційно-виховної роботи в освітніх закладах для дітей з особливими освітніми потребами.	Основи екології та природознавства
Здатність до навчання упродовж життя; Здатність виконувати роль фасилітатора; Здатність до спілкування в багатокультурному середовищі; Здатність до застосування психолого-педагогічних, корекційно-методичних та фахових знань; вміння відбирати і систематизувати діагностичний, корекційно-	Володіння знаннями з філософії як світогляду людини, або сукупності поглядів на світ у цілому та ставлення людини до цього світу, в розумінні онтологічних, гносеологічних, аксіологічних і соціальних проблем буття. Уміння застосовувати знання основних принципів формування безпечної	Педагогіка загальна

<p>педагогічний матеріал з урахуванням вікових, індивідуальних особливостей тих, хто навчається; Здатність здійснювати освітньо-корекційний процес з урахуванням психофізичних, вікових особливостей та індивідуальних освітніх потреб осіб з порушеннями розвитку (мовлення, слуху, зору, інтелекту, опорно-рухового апарату тощо) в спеціальних та інклюзивних дошкільних та загальноосвітніх навчальних закладах; реабілітаційних установах тощо; Здатність до застосування знань основних принципів, правил, прийомів і форм педагогічної комунікації; вміння використовувати різноманітні інформаційні джерела та способи отримання інформації у професійних цілях, продумано й виважено будувати процес корекційно-педагогічного спілкування; Здатність до застосування сучасних знань про особливості розвитку дитини як суб'єктів навчального, корекційно-освітнього і навчально-реабілітаційного процесів на основі знань та умінь про їхні вікові, індивідуальні особливості та соціальні чинники розвитку і дизонтогенезу; Здатність оцінити клініко-фізіологічні особливості і закономірності фізичного і психічного розвитку дітей з мовленнєвими, сенсорним, інтелектуальними порушеннями.</p>	<p>життєдіяльності людини, закономірностей виникнення і розвитку небезпек, їх властивостей, вплив на здоров'я та життя людини, основні положення з організації охорони праці. Знання теоретичних основ природи дитячих творчих здібностей та способів їх розвитку; структуру творчого процесу; етапність творчої діяльності дітей. Знання теоретичних основ про особливості становлення, розвитку дефектології та логопедії; основні поняття, предмет та завдання, напрями та принципи логопедії. Уміння застосовувати знання про класифікацію та особливості мовленнєвих порушень; про корекційну роботу з дітьми з тяжкими порушеннями мовлення. Уміння застосовувати знання теоретичних засад щодо організації корекційно-виховної роботи в освітніх закладах для дітей з особливими освітніми потребами.</p>	
<p>Здатність до навчання упродовж життя; Здатність виконувати роль фасилітатора; Здатність до спілкування в багатокультурному середовищі;</p>	<p>Уміння застосовувати знання загальних закономірностей виховання, навчання та розвитку дитини; мету, зміст, принципи, методи, форми організації навчання та виховання. Знання основних</p>	<p>Психологія загальна</p>

<p>Здатність до застосування набутих знань гуманістичних теорій та концепцій щодо виховання і навчання осіб з особливими освітніми потребами; здатність до інформаційно-просвітницької діяльності з питань організації надання корекційно-педагогічної, реабілітаційної допомоги дітям з особливими освітніми потребами.</p> <p>Здатність до застосування психолого-педагогічних, корекційно-методичних та фахових знань; вміння відбирати і систематизувати діагностичний, корекційно-педагогічний матеріал з урахуванням вікових, індивідуальних особливостей тих, хто навчається;</p> <p>Здатність здійснювати освітньо-корекційний процес з урахуванням психофізичних, вікових особливостей та індивідуальних освітніх потреб осіб з порушеннями розвитку (мовлення, слуху, зору, інтелекту, опорно-рухового апарату тощо) в спеціальних та інклюзивних дошкільних та загальноосвітніх навчальних закладах; реабілітаційних установах тощо;</p> <p>Здатність до застосування знань основних принципів, правил, прийомів і форм педагогічної комунікації; вміння використовувати різноманітні інформаційні джерела та способи отримання інформації у професійних цілях, продумано й виважено будувати процес корекційно-педагогічного спілкування;</p> <p>Здатність до застосування сучасних знань про особливості розвитку дитини як суб'єктів навчального, корекційно-освітнього і навчально-реабілітаційного</p>	<p>категорій, принципів та місця психології в системі наук.</p> <p>Уміння застосовувати знання про будову, фізіологію і патологію сенсорних систем людини, а також причини виникнення їх захворювань та взаємозв'язок цих патологій з особливостями нервової та ендокринної систем. Знання класифікації видів патологій психічних процесів.</p> <p>Уміння застосовувати знання про основні поняття, предмет, завдання, напрями та принципи спеціальної психології; про клінічну картину та патопсихологічну семіотику психозів, невротичних розладів, порушень психічного розвитку, особливості системи завдань, принципів, форм і методів психолого-педагогічної терапії.</p> <p>Уміння застосовувати знання про психолого-педагогічну реабілітацію дітей з особливими освітніми потребами; освітні принципи форми та методи психолого-педагогічної реабілітації дітей з особливими освітніми потребами; організацію психолого-педагогічного реабілітаційного процесу у закладах спеціальної освіти.</p> <p>Уміння застосовувати знання вікових аспектів психодіагностики; загальних і теоретичних проблем та особливостей діагностики аномального розвитку дитини; змістом роботи інклюзивно-ресурсного центру</p>	
--	--	--

<p>процесів на основі знань та умінь про їхні вікові, індивідуальні особливості та соціальні чинники розвитку і дизонтогенезу.</p>		
<p>Здатність критично мислити, ставити цілі та досягати їх; Здатність працювати в команді й уміння виявляти міжособистісну взаємодію (комунікабельність); Здатність діяти на основі принципів і норм етики, правил культури поведінки у стосунках із дорослими й дітьми на основі загальнолюдських та національних цінностей; Здатність до застосування психолого-педагогічних, корекційно-методичних та фахових знань; вміння відбирати і систематизувати діагностичний, корекційно-педагогічний матеріал з урахуванням вікових, індивідуальних особливостей тих, хто навчається; Здатність до застосування знань основних принципів, правил, прийомів і форм педагогічної комунікації; вміння використовувати різноманітні інформаційні джерела та способи отримання інформації у професійних цілях, продумано й виважено будувати процес корекційно-педагогічного спілкування; Здатність до застосування знань основних видів і технологічних підходів до планування власної професійно-корекційної діяльності відповідно до порушень психофізичного розвитку та з урахуванням індивідуальних та вікових особливостей особи; Здатність до застосування знань про психологічні механізми навчання та виховання дитини задля забезпечення спрямованої соціалізації та інтеграції</p>	<p>Уміння застосовувати знання загальних закономірностей виховання, навчання та розвитку дитини; мету, зміст, принципи, методи, форми організації навчання та виховання. Знання основних категорій, принципів та місця психології в системі наук. Знання теоретичних основ природи дитячих творчих здібностей та способів їх розвитку; структуру творчого процесу; етапність творчої діяльності дітей. Теоретичні знання про загальні положення інклюзивної освіти в Україні, теоретико-методологічні та нормативно-правові засади інклюзивної освіти. Уміння застосовувати знання про основні поняття, предмет, завдання, напрями та принципи спеціальної психології; про клінічну картину та патопсихологічну семіотику психозів, невротичних розладів, порушень психічного розвитку, особливості системи завдань, принципів, форм і методів психолого-педагогічної терапії. Уміння застосовувати знання вікових аспектів психодіагностики; загальних і теоретичних проблем та особливостей діагностики аномального розвитку дитини; змістом роботи інклюзивно-ресурсного центру</p>	<p>Психологія творчості</p>

<p>особистості з порушеннями психофізичного розвитку; Здатність виконувати корекційну навчально-виховну роботу з профілактики, подолання вад психофізичного розвитку дітей з психофізичними порушеннями (залежно від нозології) у навчально-виховному, реабілітаційному процесі незалежно від типу закладу і форми організації навчально-виховної діяльності; Здатність організувати інклюзивний дитячий колектив, створювати в ньому умови для особистісного розвитку вихованців та їхньої суспільної інтеграції.</p>		
<p>Здатність виконувати роль фасилітатора; Здатність працювати в команді й уміння виявляти міжособистісну взаємодію (комунікабельність); Здатність до спілкування в багатокультурному середовищі; Здатність до застосування набутих знань гуманістичних теорій та концепцій щодо виховання і навчання осіб з особливими освітніми потребами; здатність до інформаційно-просвітницької діяльності з питань організації надання корекційно-педагогічної, реабілітаційної допомоги дітям з особливими освітніми потребами. Здатність до застосування психолого-педагогічних, корекційно-методичних та фахових знань; вміння відбирати і систематизувати діагностичний, корекційно-педагогічний матеріал з урахуванням вікових, індивідуальних особливостей тих, хто навчається; Здатність налагоджувати продуктивну професійно-</p>	<p>Знання теоретичних основ про особливості становлення, розвитку дефектології та логопедії; основні поняття, предмет та завдання, напрями та принципи логопедії. Уміння застосовувати знання теоретичних засад про різні категорії порушень психофізичного розвитку; принципи організації корекційного навчання; мережі спеціальних дошкільних і шкільних закладів спеціальної освіти; законодавчої бази спеціальної освіти. Знання специфіки спеціальності «Спеціальна освіта». Уміння застосовувати знання про класифікацію та особливості мовленнєвих порушень; про корекційну роботу з дітьми з тяжкими порушеннями мовлення. Уміння застосовувати знання спеціальних методичних знань і вмінь, необхідних для професійної діяльності майбутніх логопедів в закладах спеціальної та інклюзивної освіти.</p>	<p>Вступ до спеціальності "Спеціальна освіта" і педагогічна деонтологія</p>

<p>корекційну і навчально-реабілітаційну взаємодії, суб'єкт-суб'єктну комунікацію; Здатність до застосування знань основних правил організації навчального, корекційного, навчально-реабілітаційного процесів.</p>		
<p>Здатність до навчання упродовж життя; Здатність працювати в команді й уміння виявляти міжособистісну взаємодію (комунікабельність); Здатність до спілкування в багатокультурному середовищі; Здатність до виконання власних професійно-функціональних обов'язків; Здатність до застосування психолого-педагогічних, корекційно-методичних та фахових знань; вміння відбирати і систематизувати діагностичний, корекційно-педагогічний матеріал з урахуванням вікових, індивідуальних особливостей тих, хто навчається; Здатність здійснювати освітньо-корекційний процес з урахуванням психофізичних, вікових особливостей та індивідуальних освітніх потреб осіб з порушеннями розвитку (мовлення, слуху, зору, інтелекту, опорно-рухового апарату тощо) в спеціальних та інклюзивних дошкільних та загальноосвітніх навчальних закладах; реабілітаційних установах тощо; Здатність до застосування знань основних видів і технологічних підходів до планування власної професійно-корекційної діяльності відповідно до порушень психофізичного розвитку та з урахуванням індивідуальних та вікових особливостей особи;</p>	<p>Уміння застосовувати знання про будову, фізіологію і патологію сенсорних систем людини, а також причини виникнення їх захворювань та взаємозв'язок цих патологій з особливостями нервової та ендокринної систем. Знання класифікації видів патологій психічних процесів. Уміння застосовувати знання про класифікацію та особливості мовленнєвих порушень; про корекційну роботу з дітьми з важкими порушеннями мовлення. Уміння застосовувати знання спеціальних методичних знань і вмінь, необхідних для професійної діяльності майбутніх логопедів в закладах спеціальної та інклюзивної освіти. Уміння застосовувати знання теоретичних засад щодо організації корекційно-виховної роботи в освітніх закладах для дітей з особливими освітніми потребами.</p>	<p>Корекційна психопедагогіка</p>

<p>Здатність до застосування сучасних знань про особливості розвитку дитини як суб'єктів навчального, корекційно-освітнього і навчально-реабілітаційного процесів на основі знань та умінь про їхні вікові, індивідуальні особливості та соціальні чинники розвитку і дизонтогенезу;</p> <p>Здатність до застосування професійних медико-біологічних знань і практичних умінь і навичок, які є теоретичними основами побудови змісту корекційного, навчально-реабілітаційного процесу відповідної освітньої галузі.</p>		
<p>Здатність до навчання упродовж життя;</p> <p>Здатність виконувати роль фасилітатора;</p> <p>Здатність до спілкування в багатокультурному середовищі;</p> <p>Здатність навчатися й оволодівати сучасними знаннями, зокрема, інноваційними методичними підходами.</p> <p>Здатність налагоджувати продуктивну професійно-корекційну і навчально-реабілітаційну взаємодію, суб'єкт-суб'єкту комунікацію;</p> <p>Здатність до застосування знань основних видів і технологічних підходів до планування власної професійно-корекційної діяльності відповідно до порушень психофізичного розвитку та з урахуванням індивідуальних та вікових особливостей особи;</p> <p>Здатність корекційно спрямовувати діяльність дитячого колективу, в якому є дитина/діти з психофізичними порушеннями.</p>	<p>Знання основних принципів професійного спілкування українською мовою, принципів і засобів офіційно-ділового мовлення.</p> <p>Уміння застосовувати знання про будову, фізіологію і патологію сенсорних систем людини, а також причини виникнення їх захворювань та взаємозв'язок цих патологій з особливостями нервової та ендокринної систем. Знання класифікації видів патологій психічних процесів.</p> <p>Уміння застосовувати знання про класифікацію та особливості мовленнєвих порушень; про корекційну роботу з дітьми з тяжкими порушеннями мовлення.</p> <p>Уміння застосовувати знання про професійну діяльність асистента вчителя в інклюзивному класі.</p>	<p>Спеціальна дошкільна педагогіка</p>
<p>Здатність виконувати роль фасилітатора;</p>	<p>Знання теоретичних основ про особливості становлення,</p>	<p>Спецпедагогіка з історією</p>

<p>Здатність працювати в команді й уміння виявляти міжособистісну взаємодію (комунікабельність);</p> <p>Здатність до застосування психолого-педагогічних, корекційно-методичних та фахових знань; вміння відбирати і систематизувати діагностичний, корекційно-педагогічний матеріал з урахуванням вікових, індивідуальних особливостей тих, хто навчається;</p> <p>Здатність здійснювати освітньо-корекційний процес з урахуванням психофізичних, вікових особливостей та індивідуальних освітніх потреб осіб з порушеннями розвитку (мовлення, слуху, зору, інтелекту, опорно-рухового апарату тощо) в спеціальних та інклюзивних дошкільних та загальноосвітніх навчальних закладах; реабілітаційних установах тощо;</p> <p>Здатність до застосування знань основних правил організації навчального, корекційного, навчально-реабілітаційного процесів;</p> <p>Здатність до застосування сучасних знань про особливості розвитку дитини як суб'єктів навчального, корекційно-освітнього і навчально-реабілітаційного процесів на основі знань та умінь про їхні вікові, індивідуальні особливості та соціальні чинники розвитку і дизонтогенезу;</p> <p>Здатність оцінити структуру дефекту при психофізичних порушеннях (мовлення, інтелекту, функцій опорно-рухових та сенсорних систем); потенційні можливості розвитку різних сторін особистості кожної з категорії дітей з такими вадами.</p>	<p>розвитку дефектології та логопедії; основні поняття, предмет та завдання, напрями та принципи логопедії.</p> <p>Уміння застосовувати знання про класифікацію та особливості мовленнєвих порушень; про корекційну роботу з дітьми з важкими порушеннями мовлення.</p> <p>Уміння застосовувати знання спеціальних методичних знань і умінь, необхідних для професійної діяльності майбутніх логопедів в закладах спеціальної та інклюзивної освіти.</p> <p>Уміння застосовувати знання теоретичних засад щодо організації корекційно-виховної роботи в освітніх закладах для дітей з особливими освітніми потребами.</p>	
<p>Здатність критично мислити,</p>	<p>Знання теоретичних основ</p>	<p>Логопедія (ринолалія)</p>

<p>ставити цілі та досягати їх; Здатність працювати в команді й уміння виявляти міжособистісну взаємодію (комунікабельність); Здатність до застосування психолого-педагогічних, корекційно-методичних та фахових знань; вміння відбирати і систематизувати діагностичний, корекційно-педагогічний матеріал з урахуванням вікових, індивідуальних особливостей тих, хто навчається; Здатність налагоджувати продуктивну професійно-корекційну і навчально-реабілітаційну взаємодію, суб'єкт-суб'єктну комунікацію; Здатність до застосування знань основних видів і технологічних підходів до планування власної професійно-корекційної діяльності відповідно до порушень психофізичного розвитку та з урахуванням індивідуальних та вікових особливостей особи; Здатність до застосування сучасних знань про особливості розвитку дитини як суб'єктів навчального, корекційно-освітнього і навчально-реабілітаційного процесів на основі знань та умінь про їхні вікові, індивідуальні особливості та соціальні чинники розвитку і дизонтогенезу.</p>	<p>про особливості становлення, розвитку дефектології та логопедії; основні поняття, предмет та завдання, напрями та принципи логопедії. Уміння застосовувати знання теоретичних засад про різні категорії порушень психофізичного розвитку; принципи організації корекційного навчання; мережі спеціальних дошкільних і шкільних закладів спеціальної освіти; законодавчої бази спеціальної освіти. Знання специфіки спеціальності «Спеціальна освіта». Уміння застосовувати знання про класифікацію та особливості мовленнєвих порушень; про корекційну роботу з дітьми з тяжкими порушеннями мовлення. Уміння застосовувати знання теоретичних засад щодо організації корекційно-виховної роботи в освітніх закладах для дітей з особливими освітніми потребами.</p>	
<p>Здатність до навчання упродовж життя; Здатність критично мислити, ставити цілі та досягати їх; Здатність працювати в команді й уміння виявляти міжособистісну взаємодію (комунікабельність); Здатність до застосування психолого-педагогічних, корекційно-методичних та фахових знань; вміння відбирати і систематизувати діагностичний, корекційно-</p>	<p>Уміння застосовувати знання про класифікацію та особливості мовленнєвих порушень; про корекційну роботу з дітьми з тяжкими порушеннями мовлення. Уміння застосовувати знання спеціальних методичних знань і умінь, необхідних для професійної діяльності майбутніх логопедів в закладах спеціальної та інклюзивної освіти. Уміння застосовувати знання</p>	<p>Логопедія (дизартрія, порушення голосу)</p>

<p>педагогічний матеріал з урахуванням вікових, індивідуальних особливостей тих, хто навчається;</p> <p>Здатність налагоджувати продуктивну професійно-корекційну і навчально-реабілітаційну взаємодію, суб'єкт-суб'єкту комунікацію;</p> <p>Здатність до застосування знань основних видів і технологічних підходів до планування власної професійно-корекційної діяльності відповідно до порушень психофізичного розвитку та з урахуванням індивідуальних та вікових особливостей особи;</p> <p>Здатність до застосування сучасних знань про особливості розвитку дитини як суб'єктів навчального, корекційно-освітнього і навчально-реабілітаційного процесів на основі знань та умінь про їхні вікові, індивідуальні особливості та соціальні чинники розвитку і дизонтогенезу.</p>	<p>теоретичних засад щодо організації корекційно-виховної роботи в освітніх закладах для дітей з особливими освітніми потребами.</p>	
<p>Здатність виконувати роль фасилітатора;</p> <p>Здатність до застосування набутих знань гуманістичних теорій та концепцій щодо виховання і навчання осіб з особливими освітніми потребами; здатність до інформаційно-просвітницької діяльності з питань організації надання корекційно-педагогічної, реабілітаційної допомоги дітям з особливими освітніми потребами.</p> <p>Здатність здійснювати освітньо-корекційний процес з урахуванням психофізичних, вікових особливостей та індивідуальних освітніх потреб осіб з порушеннями розвитку (мовлення, слуху, зору, інтелекту, опорно-рухового апарату тощо) в</p>	<p>Уміння застосовувати знання теоретичних засад про різні категорії порушень психофізичного розвитку; принципи організації корекційного навчання; мережі спеціальних дошкільних і шкільних закладів спеціальної освіти; законодавчої бази спеціальної освіти. Знання специфіки спеціальності «Спеціальна освіта».</p> <p>Уміння застосовувати знання про будову, фізіологію і патологію сенсорних систем людини, а також причини виникнення їх захворювань та взаємозв'язок цих патологій з особливостями нервової та ендокринної систем. Знання класифікації видів патологій психічних процесів.</p> <p>Уміння застосовувати знання</p>	<p>Логопедія (ФФНМ, ЗНМ, порушення темпо-ритмічної сторони мовлення)</p>

<p>спеціальних та інклюзивних дошкільних та загальноосвітніх навчальних закладах; реабілітаційних установах тощо;</p> <p>Здатність до застосування знань основних принципів, правил, прийомів і форм педагогічної комунікації; вміння використовувати різноманітні інформаційні джерела та способи отримання інформації у професійних цілях, продумано й виважено будувати процес корекційно-педагогічного спілкування;</p> <p>Здатність до застосування знань основних правил організації навчального, корекційного, навчально-реабілітаційного процесів;</p> <p>Здатність оцінити структуру дефекту при психофізичних порушеннях (мовлення, інтелекту, функцій опорно-рухових та сенсорних систем); потенційні можливості розвитку різних сторін особистості кожної з категорії дітей з такими вадами.</p>	<p>спеціальних методичних знань і вмінь, необхідних для професійної діяльності майбутніх логопедів в закладах спеціальної та інклюзивної освіти.</p>	
<p>Здатність працювати в команді й уміння виявляти міжособистісну взаємодію (комунікабельність);</p> <p>Здатність до спілкування в багатокультурному середовищі;</p> <p>Здатність виявляти, ставити та вирішувати проблеми, зокрема, в процесі корекційно-педагогічної діяльності;</p> <p>Здатність до застосування знань основних принципів, правил, прийомів і форм педагогічної комунікації; вміння використовувати різноманітні інформаційні джерела та способи отримання інформації у професійних цілях, продумано й виважено будувати процес корекційно-педагогічного спілкування;</p>	<p>Уміння застосовувати знання про будову, фізіологію і патологію сенсорних систем людини, а також причини виникнення їх захворювань та взаємозв'язок цих патологій з особливостями нервової та ендокринної систем. Знання класифікації видів патологій психічних процесів.</p> <p>Уміння застосовувати знання про класифікацію та особливості мовленнєвих порушень; про корекційну роботу з дітьми з тяжкими порушеннями мовлення.</p> <p>Уміння застосовувати знання про професійну діяльність асистента вчителя в інклюзивному класі.</p> <p>Уміння застосовувати знання теоретичних засад щодо організації корекційно-</p>	<p>Логопедія (алалія, афазія)</p>

<p>Здатність до застосування знань основних видів і технологічних підходів до планування власної професійно-корекційної діяльності відповідно до порушень психофізичного розвитку та з урахуванням індивідуальних та вікових особливостей особи;</p> <p>Здатність до застосування знань про психологічні механізми навчання та виховання дитини задля забезпечення спрямованої соціалізації та інтеграції особистості з порушеннями психофізичного розвитку.</p>	<p>виховної роботи в освітніх закладах для дітей з особливими освітніми потребами.</p> <p>Уміння застосовувати знання про психолого-педагогічну реабілітацію дітей з особливими освітніми потребами; освітні принципи форми та методи психолого-педагогічної реабілітації дітей з особливими освітніми потребами; організацію психолого-педагогічного реабілітаційного процесу у закладах спеціальної освіти.</p>	
<p>Здатність працювати в команді й уміння виявляти міжособистісну взаємодію (комунікабельність);</p> <p>Здатність до виконання власних професійно-функціональних обов'язків;</p> <p>Здатність до застосування набутих знань гуманістичних теорій та концепцій щодо виховання і навчання осіб з особливими освітніми потребами; здатність до інформаційно-просвітницької діяльності з питань організації надання корекційно-педагогічної, реабілітаційної допомоги дітям з особливими освітніми потребами.</p> <p>Здатність до застосування знань основних правил організації навчального, корекційного, навчально-реабілітаційного процесів;</p> <p>Здатність до застосування сучасних знань про особливості розвитку дитини як суб'єктів навчального, корекційно-освітнього і навчально-реабілітаційного процесів на основі знань та умінь про їхні вікові, індивідуальні особливості та соціальні чинники розвитку і дизонтогенезу;</p> <p>Здатність корекційно спрямовувати діяльність</p>	<p>Уміння застосовувати знання загальних закономірностей виховання, навчання та розвитку дитини; мету, зміст, принципи, методи, форми організації навчання та виховання. Знання основних категорій, принципів та місця психології в системі наук.</p> <p>Уміння застосовувати знання про класифікацію та особливості мовленнєвих порушень; про корекційну роботу з дітьми з тяжкими порушеннями мовлення.</p>	<p>Логопедія (порушення писемного мовлення)</p>

<p>дитячого колективу, в якому є дитина/діти з психофізичними порушеннями.</p>		
<p>Здатність до навчання упродовж життя; Здатність до застосування психолого-педагогічних, корекційно-методичних та фахових знань; вміння відбирати і систематизувати діагностичний, корекційно-педагогічний матеріал з урахуванням вікових, індивідуальних особливостей тих, хто навчається; Здатність здійснювати освітньо-корекційний процес з урахуванням психофізичних, вікових особливостей та індивідуальних освітніх потреб осіб з порушеннями розвитку (мовлення, слуху, зору, інтелекту, опорно-рухового апарату тощо) в спеціальних та інклюзивних дошкільних та загальноосвітніх навчальних закладах; реабілітаційних установах тощо; Здатність налагоджувати продуктивну професійно-корекційну і навчально-реабілітаційну взаємодію, суб'єкт-суб'єктну комунікацію.</p>	<p>Уміння застосовувати знання загальних закономірностей виховання, навчання та розвитку дитини; мету, зміст, принципи, методи, форми організації навчання та виховання. Знання основних категорій, принципів та місця психології в системі наук. Знання теоретичних основ природи дитячих творчих здібностей та способів їх розвитку; структуру творчого процесу; етапність творчої діяльності дітей. Уміння застосовувати знання теоретичних засад про різні категорії порушень психофізичного розвитку; принципи організації корекційного навчання; мережі спеціальних дошкільних і шкільних закладів спеціальної освіти; законодавчої бази спеціальної освіти. Знання специфіки спеціальності «Спеціальна освіта». Уміння застосовувати знання спеціальних методичних знань і вмінь, необхідних для професійної діяльності майбутніх логопедів в закладах спеціальної та інклюзивної освіти. Уміння застосовувати знання про основні поняття, предмет, завдання, напрями та принципи спеціальної психології; про клінічну картину та патопсихологічну семіотику психозів, невротичних розладів, порушень психічного розвитку, особливості системи завдань, принципів, форм і методів психолого-педагогічної терапії.</p>	<p>Неврологічні основи логопедії</p>
<p>Здатність до навчання упродовж життя; Здатність діяти на основі принципів і норм етики,</p>	<p>Уміння застосовувати знання про соціальну систему суспільства, розуміння сутності соціального життя</p>	<p>Українська жестова мова</p>

<p>правил культури поведінки у стосунках із дорослими й дітьми на основі загальнолюдських та національних цінностей;</p> <p>Здатність до застосування психолого-педагогічних, корекційно-методичних та фахових знань; вміння відбирати і систематизувати діагностичний, корекційно-педагогічний матеріал з урахуванням вікових, індивідуальних особливостей тих, хто навчається;</p> <p>Здатність здійснювати освітньо-корекційний процес з урахуванням психофізичних, вікових особливостей та індивідуальних освітніх потреб осіб з порушеннями розвитку (мовлення, слуху, зору, інтелекту, опорно-рухового апарату тощо) в спеціальних та інклюзивних дошкільних та загальноосвітніх навчальних закладах; реабілітаційних установах тощо;</p> <p>Здатність налагоджувати продуктивну професійно-корекційну і навчально-реабілітаційну взаємодію, суб'єкт-суб'єктну комунікацію;</p> <p>Здатність до застосування професійних медико-біологічних знань і практичних умінь і навичок, які є теоретичними основами побудови змісту корекційного, навчально-реабілітаційного процесу відповідної освітньої галузі;</p> <p>Здатність здійснювати комплексний корекційно-педагогічний, психологічний та соціальний супровід дітей з інвалідністю в різних типів закладів підпорядкованих МОН, МООЗ, Мін. праці та соціальної політики.</p>	<p>та соціальної структури суспільства, а також навичок аналізу соціальних явищ і процесів.</p> <p>Уміння застосовувати знання основних положень формування інформаційно-освітнього середовища в закладах освіти різного типу.</p> <p>Уміння застосовувати знання загальних закономірностей виховання, навчання та розвитку дитини; мету, зміст, принципи, методи, форми організації навчання та виховання. Знання основних категорій, принципів та місця психології в системі наук.</p> <p>Теоретичні знання про загальні положення інклюзивної освіти в Україні, теоретико-методологічні та нормативно-правові засади інклюзивної освіти.</p>	
<p>Здатність до навчання упродовж життя;</p> <p>Здатність працювати в</p>	<p>Знання основних принципів професійного спілкування українською мовою,</p>	<p>Гігієна дітей і підлітків в системі спеціальної освіти з основами генетики</p>

<p>команді й уміння виявляти міжособистісну взаємодію (комунікабельність);</p> <p>Здатність до спілкування в багатокультурному середовищі;</p> <p>Здатність навчатися й оволодівати сучасними знаннями, зокрема, інноваційними методичними підходами.</p> <p>Здатність до застосування знань основних видів і технологічних підходів до планування власної професійно-корекційної діяльності відповідно до порушень психофізичного розвитку та з урахуванням індивідуальних та вікових особливостей особи;</p> <p>Здатність до застосування знань основних правил організації навчального, корекційного, навчально-реабілітаційного процесів;</p> <p>Здатність виконувати корекційну навчально-виховну роботу з профілактики, подолання вад психофізичного розвитку дітей з психофізичними порушеннями (залежно від нозології) у навчально-виховному, реабілітаційному процесі незалежно від типу закладу і форми організації навчально-виховної діяльності;</p> <p>Здатність організувати інклюзивний дитячий колектив, створювати в ньому умови для особистісного розвитку вихованців та їхньої суспільної інтеграції.</p>	<p>принципів і засобів офіційно-ділового мовлення.</p> <p>Здібність до логічного мислення, самостійного аналізу складних явищ суспільного життя, уміння пов'язувати загальнофілософські проблеми з розв'язанням завдань економічної теорії і практики.</p> <p>Знання теоретичних основ природи дитячих творчих здібностей та способів їх розвитку; структуру творчого процесу; етапність творчої діяльності дітей.</p> <p>Теоретичні знання про загальні положення інклюзивної освіти в Україні, теоретико-методологічні та нормативно-правові засади інклюзивної освіти.</p> <p>Уміння застосовувати знання теоретичних засад про різні категорії порушень психофізичного розвитку; принципи організації корекційного навчання; мережі спеціальних дошкільних і шкільних закладів спеціальної освіти; законодавчої бази спеціальної освіти. Знання специфіки спеціальності «Спеціальна освіта».</p> <p>Уміння застосовувати знання спеціальних методичних знань і вмінь, необхідних для професійної діяльності майбутніх логопедів в закладах спеціальної та інклюзивної освіти.</p>	
<p>Здатність критично мислити, ставити цілі та досягати їх;</p> <p>Здатність працювати в команді й уміння виявляти міжособистісну взаємодію (комунікабельність);</p> <p>Здатність до застосування знань основних принципів, правил, прийомів і форм педагогічної комунікації;</p>	<p>Знання основних принципів професійного спілкування українською мовою, принципів і засобів офіційно-ділового мовлення.</p> <p>Здібність до логічного мислення, самостійного аналізу складних явищ суспільного життя, уміння пов'язувати загально</p>	<p>Теорія і методика адаптивного фізичного виховання</p>

<p>вміння використовувати різноманітні інформаційні джерела та способи отримання інформації у професійних цілях, продумано й виважено будувати процес корекційно-педагогічного спілкування..</p>	<p>філософські проблеми з розв'язанням завдань економічної теорії і практики. Знання теоретичних основ природи дитячих творчих здібностей та способів їх розвитку; структуру творчого процесу; етапність творчої діяльності дітей. Теоретичні знання про загальні положення інклюзивної освіти в Україні, теоретико-методологічні та нормативно-правові засади інклюзивної освіти. Уміння застосовувати знання теоретичних засад про різні категорії порушень психофізичного розвитку; принципи організації корекційного навчання; мережі спеціальних дошкільних і шкільних закладів спеціальної освіти; законодавчої бази спеціальної освіти. Знання специфіки спеціальності «Спеціальна освіта». Уміння застосовувати знання спеціальних методичних знань і вмінь, необхідних для професійної діяльності майбутніх логопедів в закладах спеціальної та інклюзивної освіти.</p>	
<p>Здатність працювати в команді й уміння виявляти міжособистісну взаємодію (комунікабельність); Здатність до застосування знань основних принципів, правил, прийомів і форм педагогічної комунікації; вміння використовувати різноманітні інформаційні джерела та способи отримання інформації у професійних цілях, продумано й виважено будувати процес корекційно-педагогічного спілкування; Здатність налагоджувати продуктивну професійно-корекційну і навчально-реабілітаційну взаємодію,</p>	<p>Знання основних принципів професійного спілкування українською мовою, принципів і засобів офіційно-ділового мовлення. Здібність до логічного мислення, самостійного аналізу складних явищ суспільного життя, уміння пов'язувати загальнофілософські проблеми з розв'язанням завдань економічної теорії і практики. Теоретичні знання про загальні положення інклюзивної освіти в Україні, теоретико-методологічні та нормативно-правові засади інклюзивної освіти.</p>	<p>Теорія і методика виховання дітей з порушеннями мовлення</p>

<p>суб'єкт-суб'єктну комунікацію; Здатність оцінити структуру дефекту при психофізичних порушеннях (мовлення, інтелекту, функцій опорно-рухових та сенсорних систем); потенційні можливості розвитку різних сторін особистості кожної з категорії дітей з такими вадами; Здатність корекційно спрямовувати діяльність дитячого колективу, в якому є дитина/діти з психофізичними порушеннями.</p>	<p>Уміння застосовувати знання теоретичних засад про різні категорії порушень психофізичного розвитку; принципи організації корекційного навчання; мережі спеціальних дошкільних і шкільних закладів спеціальної освіти; законодавчої бази спеціальної освіти. Знання специфіки спеціальності «Спеціальна освіта».</p> <p>Уміння застосовувати знання спеціальних методичних знань і вмінь, необхідних для професійної діяльності майбутніх логопедів в закладах спеціальної та інклюзивної освіти.</p>	
<p>Здатність працювати в команді й уміння виявляти міжособистісну взаємодію (комунікабельність); Здатність до виконання власних професійно-функціональних обов'язків; Здатність навчатися й оволодівати сучасними знаннями, зокрема, інноваційними методичними підходами. Здатність до застосування знань основних принципів, правил, прийомів і форм педагогічної комунікації; вміння використовувати різноманітні інформаційні джерела та способи отримання інформації у професійних цілях, продумано й виважено будувати процес корекційно-педагогічного спілкування; Здатність налагоджувати продуктивну професійно-корекційну і навчально-реабілітаційну взаємодію, суб'єкт-суб'єктну комунікацію; Здатність до застосування сучасних знань про особливості розвитку дитини як суб'єктів навчального, корекційно-освітнього і навчально-реабілітаційного</p>	<p>Теоретичні знання про загальні положення інклюзивної освіти в Україні, теоретико-методологічні та нормативно-правові засади інклюзивної освіти. Уміння застосовувати знання теоретичних засад про різні категорії порушень психофізичного розвитку; принципи організації корекційного навчання; мережі спеціальних дошкільних і шкільних закладів спеціальної освіти; законодавчої бази спеціальної освіти. Знання специфіки спеціальності «Спеціальна освіта».</p> <p>Уміння застосовувати знання про професійну діяльність асистента вчителя в інклюзивному класі.</p> <p>Уміння застосовувати знання теоретичних засад щодо організації корекційно-виховної роботи в освітніх закладах для дітей з особливими освітніми потребами.</p> <p>Уміння застосовувати знання вікових аспектів психодіагностики; загальних і теоретичних проблем та особливостей діагностики аномального розвитку</p>	<p>Спецметодика фізичного виховання</p>

<p>процесів на основі знань та умінь про їхні вікові, індивідуальні особливості та соціальні чинники розвитку і дизонтогенезу;</p> <p>Здатність оцінити клініко-фізіологічні особливості і закономірності фізичного і психічного розвитку дітей з мовленнєвими, сенсорним, інтелектуальними порушеннями;</p> <p>Здатність організовувати інклюзивний дитячий колектив, створювати в ньому умови для особистісного розвитку вихованців та їхньої суспільної інтеграції.</p>	<p>дитини; змістом роботи інклюзивно-ресурсного центру</p>	
<p>Здатність виконувати роль фасилітатора;</p> <p>Здатність до спілкування в багатокультурному середовищі;</p> <p>Здатність до адаптації в корекційно-педагогічному середовищі та дії в нових ситуаціях;</p> <p>Здатність до застосування набутих знань гуманістичних теорій та концепцій щодо виховання і навчання осіб з особливими освітніми потребами; здатність до інформаційно-просвітницької діяльності з питань організації надання корекційно-педагогічної, реабілітаційної допомоги дітям з особливими освітніми потребами.</p> <p>Здатність до застосування знань про психологічні механізми навчання та виховання дитини задля забезпечення спрямованої соціалізації та інтеграції особистості з порушеннями психофізичного розвитку;</p> <p>Здатність оцінити структуру дефекту при психофізичних порушеннях (мовлення, інтелекту, функцій опорно-рухових та сенсорних систем); потенційні можливості розвитку різних</p>	<p>Здібність до логічного мислення, самостійного аналізу складних явищ суспільного життя, уміння пов'язувати загальнофілософські проблеми з розв'язанням завдань економічної теорії і практики.</p> <p>Уміння застосовувати знання загальних закономірностей виховання, навчання та розвитку дитини; мету, зміст, принципи, методи, форми організації навчання та виховання. Знання основних категорій, принципів та місця психології в системі наук.</p> <p>Уміння застосовувати знання про будову, фізіологію і патологію сенсорних систем людини, а також причини виникнення їх захворювань та взаємозв'язок цих патологій з особливостями нервової та ендокринної систем. Знання класифікації видів патологій психічних процесів.</p> <p>Уміння застосовувати знання про професійну діяльність асистента вчителя в інклюзивному класі.</p>	<p>Спецметодика розвитку мовлення</p>

<p>сторін особистості кожної з категорії дітей з такими вадами;</p> <p>Здатність виконувати корекційну навчально-виховну роботу з профілактики, подолання вад психофізичного розвитку дітей з психофізичними порушеннями (залежно від нозології) у навчально-виховному, реабілітаційному процесі незалежно від типу закладу і форми організації навчально-виховної діяльності;</p> <p>Здатність здійснювати комплексний корекційно-педагогічний, психологічний та соціальний супровід дітей з інвалідністю в різних типах закладів підпорядкованих МОН, МООЗ, Мін. праці та соціальної політики.</p>		
<p>Здатність до навчання упродовж життя;</p> <p>Здатність критично мислити, ставити цілі та досягати їх;</p> <p>Здатність до спілкування в багатокультурному середовищі;</p> <p>Здатність виявляти, ставити та вирішувати проблеми, зокрема, в процесі корекційно-педагогічної діяльності;</p> <p>Здатність до застосування знань основних принципів, правил, прийомів і форм педагогічної комунікації;</p> <p>вміння використовувати різноманітні інформаційні джерела та способи отримання інформації у професійних цілях, продумано й виважено будувати процес корекційно-педагогічного спілкування;</p> <p>Здатність до застосування професійних медико-біологічних знань і практичних умінь і навичок, які є теоретичними основами побудови змісту корекційного, навчально-реабілітаційного процесу</p>	<p>Уміння застосовувати знання загальних закономірностей виховання, навчання та розвитку дитини; мету, зміст, принципи, методи, форми організації навчання та виховання. Знання основних категорій, принципів та місця психології в системі наук.</p> <p>Знання теоретичних основ природи дитячих творчих здібностей та способів їх розвитку; структуру творчого процесу; етапність творчої діяльності дітей.</p> <p>Уміння застосовувати знання про класифікацію та особливості мовленнєвих порушень; про корекційну роботу з дітьми з тяжкими порушеннями мовлення.</p> <p>Уміння застосовувати знання теоретичних засад щодо організації корекційно-виховної роботи в освітніх закладах для дітей з особливими освітніми потребами.</p> <p>Уміння застосовувати знання про психолого-педагогічну реабілітацію дітей з особливими освітніми</p>	<p>Спецметодика формування елементарних математичних уявлень</p>

<p>відповідної освітньої галузі; Здатність оцінити клініко-фізіологічні особливості і закономірності фізичного і психічного розвитку дітей з мовленнєвими, сенсорним, інтелектуальними порушеннями; Здатність корекційно спрямовувати діяльність дитячого колективу, в якому є дитина/діти з психофізичними порушеннями; Здатність організувати інклюзивний дитячий колектив, створювати в ньому умови для особистісного розвитку вихованців та їхньої суспільної інтеграції.</p>	<p>потребами; освітні принципи форми та методи психолого-педагогічної реабілітації дітей з особливими освітніми потребами; організацію психолого-педагогічного реабілітаційного процесу у закладах спеціальної освіти.</p>	
<p>Здатність до навчання упродовж життя; Здатність критично мислити, ставити цілі та досягати їх; Здатність працювати в команді й уміння виявляти міжособистісну взаємодію (комунікабельність); Здатність до спілкування в багатокультурному середовищі; Здатність до застосування знань основних принципів, правил, прийомів і форм педагогічної комунікації; вміння використовувати різноманітні інформаційні джерела та способи отримання інформації у професійних цілях, продумано й виважено будувати процес корекційно-педагогічного спілкування.</p>	<p>Здібність до логічного мислення, самостійного аналізу складних явищ суспільного життя, уміння пов'язувати загальнофілософські проблеми з розв'язанням завдань економічної теорії і практики. Уміння застосовувати знання основних положень формування інформаційно-освітнього середовища в закладах освіти різного типу. Уміння застосовувати знання загальних закономірностей виховання, навчання та розвитку дитини; мету, зміст, принципи, методи, форми організації навчання та виховання. Знання основних категорій, принципів та місця психології в системі наук. Уміння застосовувати знання теоретичних засад про різні категорії порушень психофізичного розвитку; принципи організації корекційного навчання; мережі спеціальних дошкільних і шкільних закладів спеціальної освіти; законодавчої бази спеціальної освіти. Знання специфіки спеціальності</p>	<p>Спецметодика початкового навчання мови</p>

	<p>«Спеціальна освіта».</p> <p>Уміння застосовувати знання спеціальних методичних знань і вмій, необхідних для професійної діяльності майбутніх логопедів в закладах спеціальної та інклюзивної освіти.</p> <p>Уміння застосовувати знання про професійну діяльність асистента вчителя в інклюзивному класі.</p> <p>Уміння застосовувати знання теоретичних засад щодо організації корекційно-виховної роботи в освітніх закладах для дітей з особливими освітніми потребами.</p>	
<p>Здатність критично мислити, ставити цілі та досягати їх;</p> <p>Здатність працювати в команді й уміння виявляти міжособистісну взаємодію (комунікабельність);</p> <p>Здатність діяти на основі принципів і норм етики, правил культури поведінки у стосунках із дорослими й дітьми на основі загальнолюдських та національних цінностей;</p> <p>Здатність до застосування набутих знань гуманістичних теорій та концепцій щодо виховання і навчання осіб з особливими освітніми потребами; здатність до інформаційно-просвітницької діяльності з питань організації надання корекційно-педагогічної, реабілітаційної допомоги дітям з особливими освітніми потребами.</p> <p>Здатність налагоджувати продуктивну професійно-корекційну і навчально-реабілітаційну взаємодію, суб'єкт-суб'єкту комунікацію;</p> <p>Здатність до застосування знань основних правил організації навчального, корекційного, навчально-реабілітаційного процесів;</p>	<p>Уміння застосовувати знання основних положень формування інформаційно-освітнього середовища в закладах освіти різного типу.</p> <p>Уміння застосовувати знання про будову, фізіологію і патологію сенсорних систем людини, а також причини виникнення їх захворювань та взаємозв'язок цих патологій з особливостями нервової та ендокринної систем. Знання класифікації видів патологій психічних процесів.</p> <p>Уміння застосовувати знання про класифікацію та особливості мовленнєвих порушень; про корекційну роботу з дітьми з тяжкими порушеннями мовлення.</p> <p>Уміння застосовувати знання спеціальних методик адаптивного фізичного виховання.</p> <p>Уміння застосовувати знання про психолого-педагогічну реабілітацію дітей з особливими освітніми потребами; освітні принципи форми та методи психолого-педагогічної реабілітації дітей з особливими освітніми потребами; організацію психолого-педагогічного реабілітаційного процесу у</p>	<p>Спецметодика математики з основами математики</p>

<p>Здатність до застосування знань про психологічні механізми навчання та виховання дитини задля забезпечення спрямованої соціалізації та інтеграції особистості з порушеннями психофізичного розвитку;</p> <p>Здатність виконувати корекційну навчально-виховну роботу з профілактики, подолання вад психофізичного розвитку дітей з психофізичними порушеннями (залежно від нозології) у навчально-виховному, реабілітаційному процесі незалежно від типу закладу і форми організації навчально-виховної діяльності;</p> <p>Здатність організувати інклюзивний дитячий колектив, створювати в ньому умови для особистісного розвитку вихованців та їхньої суспільної інтеграції.</p>	<p>закладах спеціальної освіти.</p> <p>Уміння застосовувати знання вікових аспектів психодіагностики; загальних і теоретичних проблем та особливостей діагностики аномального розвитку дитини; змістом роботи інклюзивно-ресурсного центру</p>	
<p>Здатність виконувати роль фасилітатора;</p> <p>Здатність до спілкування в багатокультурному середовищі;</p> <p>Здатність виявляти, ставити та вирішувати проблеми, зокрема, в процесі корекційно-педагогічної діяльності;</p> <p>Здатність до застосування психолого-педагогічних, корекційно-методичних та фахових знань; вміння відбирати і систематизувати діагностичний, корекційно-педагогічний матеріал з урахуванням вікових, індивідуальних особливостей тих, хто навчається;</p> <p>Здатність здійснювати освітньо-корекційний процес з урахуванням психофізичних, вікових особливостей та індивідуальних освітніх потреб осіб з порушеннями розвитку (мовлення, слуху,</p>	<p>Знання основних принципів професійного спілкування українською мовою, принципів і засобів офіційно-ділового мовлення.</p> <p>Здібність до логічного мислення, самостійного аналізу складних явищ суспільного життя, уміння пов'язувати загальнофілософські проблеми з розв'язанням завдань економічної теорії і практики.</p> <p>Знання теоретичних основ природи дитячих творчих здібностей та способів їх розвитку; структуру творчого процесу; етапність творчої діяльності дітей.</p> <p>Теоретичні знання про загальні положення інклюзивної освіти в Україні, теоретико-методологічні та нормативно-правові засади інклюзивної освіти.</p> <p>Уміння застосовувати знання теоретичних засад про різні</p>	<p>Спецметодика навчання інтегративного курсу "Я досліджую світ"</p>

<p>зору, інтелекту, опорно-рухового апарату тощо) в спеціальних та інклюзивних дошкільних та загальноосвітніх навчальних закладах; реабілітаційних установах тощо;</p> <p>Здатність до застосування знань основних принципів, правил, прийомів і форм педагогічної комунікації; вміння використовувати різноманітні інформаційні джерела та способи отримання інформації у професійних цілях, продумано й виважено будувати процес корекційно-педагогічного спілкування;</p> <p>Здатність налагоджувати продуктивну професійно-корекційну і навчально-реабілітаційну взаємодію, суб'єкт-суб'єкту комунікацію;</p> <p>Здатність оцінити структуру дефекту при психофізичних порушеннях (мовлення, інтелекту, функцій опорно-рухових та сенсорних систем); потенційні можливості розвитку різних сторін особистості кожної з категорії дітей з такими вадами.</p>	<p>категорії порушень психофізичного розвитку; принципи організації корекційного навчання; мережі спеціальних дошкільних і шкільних закладів спеціальної освіти; законодавчої бази спеціальної освіти. Знання специфіки спеціальності «Спеціальна освіта».</p> <p>Уміння застосовувати знання спеціальних методичних знань і вмінь, необхідних для професійної діяльності майбутніх логопедів в закладах спеціальної та інклюзивної освіти.</p> <p>Уміння застосовувати знання вікових аспектів психодіагностики; загальних і теоретичних проблем та особливостей діагностики аномального розвитку дитини; змістом роботи інклюзивно-ресурсного центру</p>	
<p>Здатність виконувати роль фасилітатора;</p> <p>Здатність до спілкування в багатокультурному середовищі;</p> <p>Здатність до застосування психолого-педагогічних, корекційно-методичних та фахових знань; вміння відбирати і систематизувати діагностичний, корекційно-педагогічний матеріал з урахуванням вікових, індивідуальних особливостей тих, хто навчається;</p> <p>Здатність здійснювати освітньо-корекційний процес з урахуванням психофізичних, вікових особливостей та індивідуальних освітніх</p>	<p>Знання основних принципів професійного спілкування українською мовою, принципів і засобів офіційно-ділового мовлення.</p> <p>Здібність до логічного мислення, самостійного аналізу складних явищ суспільного життя, уміння пов'язувати загальнофілософські проблеми з розв'язанням завдань економічної теорії і практики.</p> <p>Знання теоретичних основ природи дитячих творчих здібностей та способів їх розвитку; структуру творчого процесу; етапність творчої діяльності дітей.</p> <p>Теоретичні знання про</p>	<p>Спецметодика образотворчого мистецтва</p>

<p>потреб осіб з порушеннями розвитку (мовлення, слуху, зору, інтелекту, опорно-рухового апарату тощо) в спеціальних та інклюзивних дошкільних та загальноосвітніх навчальних закладах; реабілітаційних установах тощо;</p> <p>Здатність до застосування знань основних принципів, правил, прийомів і форм педагогічної комунікації; вміння використовувати різноманітні інформаційні джерела та способи отримання інформації у професійних цілях, продумано й виважено будувати процес корекційно-педагогічного спілкування;</p> <p>Здатність налагоджувати продуктивну професійно-корекційну і навчально-реабілітаційну взаємодію, суб'єкт-суб'єкту комунікацію;</p> <p>Здатність до застосування знань про психологічні механізми навчання та виховання дитини задля забезпечення спрямованої соціалізації та інтеграції особистості з порушеннями психофізичного розвитку;</p> <p>Здатність виконувати корекційну навчально-виховну роботу з профілактики, подолання вад психофізичного розвитку дітей з психофізичними порушеннями (залежно від нозології) у навчально-виховному, реабілітаційному процесі незалежно від типу закладу і форми організації навчально-виховної діяльності;</p> <p>Здатність організувати інклюзивний дитячий колектив, створювати в ньому умови для особистісного розвитку вихованців та їхньої суспільної інтеграції.</p>	<p>загальні положення інклюзивної освіти в Україні, теоретико-методологічні та нормативно-правові засади інклюзивної освіти.</p> <p>Уміння застосовувати знання теоретичних засад про різні категорії порушень психофізичного розвитку; принципи організації корекційного навчання; мережі спеціальних дошкільних і шкільних закладів спеціальної освіти; законодавчої бази спеціальної освіти. Знання специфіки спеціальності «Спеціальна освіта».</p> <p>Уміння застосовувати знання спеціальних методичних знань і вмінь, необхідних для професійної діяльності майбутніх логопедів в закладах спеціальної та інклюзивної освіти.</p> <p>Уміння застосовувати знання вікових аспектів психодіагностики; загальних і теоретичних проблем та особливостей діагностики аномального розвитку дитини; змістом роботи інклюзивно-ресурсного центру</p>	
<p>Здатність працювати в</p>	<p>Уміння застосовувати знання</p>	<p>Методика роботи</p>

<p>команді й уміння виявляти міжособистісну взаємодію (комунікабельність);</p> <p>Здатність до застосування набутих знань гуманістичних теорій та концепцій щодо виховання і навчання осіб з особливими освітніми потребами; здатність до інформаційно-просвітницької діяльності з питань організації надання корекційно-педагогічної, реабілітаційної допомоги дітям з особливими освітніми потребами.</p> <p>Здатність до застосування знань основних принципів, правил, прийомів і форм педагогічної комунікації; вміння використовувати різноманітні інформаційні джерела та способи отримання інформації у професійних цілях, продумано й виважено будувати процес корекційно-педагогічного спілкування;</p> <p>Здатність до застосування знань основних видів і технологічних підходів до планування власної професійно-корекційної діяльності відповідно до порушень психофізичного розвитку та з урахуванням індивідуальних та вікових особливостей особи;</p> <p>Здатність оцінити структуру дефекту при психофізичних порушеннях (мовлення, інтелекту, функцій опорно-рухових та сенсорних систем); потенційні можливості розвитку різних сторін особистості кожної з категорії дітей з такими вадами;</p> <p>Здатність корекційно спрямовувати діяльність дитячого колективу, в якому є дитина/діти з психофізичними порушеннями.</p>	<p>основних принципів формування безпечної життєдіяльності людини, закономірностей виникнення і розвитку небезпек, їх властивостей, вплив на здоров'я та життя людини, основні положення з організації охорони праці.</p> <p>Уміння застосовувати знання загальних закономірностей виховання, навчання та розвитку дитини; мету, зміст, принципи, методи, форми організації навчання та виховання. Знання основних категорій, принципів та місця психології в системі наук.</p> <p>Знання теоретичних основ природи дитячих творчих здібностей та способів їх розвитку; структуру творчого процесу; етапність творчої діяльності дітей.</p> <p>Уміння застосовувати знання спеціальних методик адаптивного фізичного виховання.</p> <p>Уміння застосовувати знання теоретичних засад щодо організації корекційно-виховної роботи в освітніх закладах для дітей з особливими освітніми потребами.</p> <p>Уміння застосовувати знання про психолого-педагогічну реабілітацію дітей з особливими освітніми потребами; освітні принципи форми та методи психолого-педагогічної реабілітації дітей з особливими освітніми потребами; організацію психолого-педагогічного реабілітаційного процесу у закладах спеціальної освіти.</p>	<p>дефектолога з дітьми 3 порушенням аналізаторів</p>
<p>Здатність критично мислити, ставити цілі та досягати їх;</p>	<p>Уміння застосовувати знання загальних закономірностей</p>	<p>Ігри в логопедичній роботі</p>

<p>Здатність виконувати роль фасилітатора; Здатність виявляти, ставити та вирішувати проблеми, зокрема, в процесі корекційно-педагогічної діяльності; Здатність до застосування психолого-педагогічних, корекційно-методичних та фахових знань; вміння відбирати і систематизувати діагностичний, корекційно-педагогічний матеріал з урахуванням вікових, індивідуальних особливостей тих, хто навчається; Здатність налагоджувати продуктивну професійно-корекційну і навчально-реабілітаційну взаємодію, суб'єкт-суб'єктну комунікацію; Здатність до застосування сучасних знань про особливості розвитку дитини як суб'єктів навчального, корекційно-освітнього і навчально-реабілітаційного процесів на основі знань та умінь про їхні вікові, індивідуальні особливості та соціальні чинники розвитку і дизонтогенезу; Здатність здійснювати комплексний корекційно-педагогічний, психологічний та соціальний супровід дітей з інвалідністю в різних типах закладів підпорядкованих МОН, МООЗ, Мін. праці та соціальної політики.</p>	<p>виховання, навчання та розвитку дитини; мету, зміст, принципи, методи, форми організації навчання та виховання. Знання основних категорій, принципів та місця психології в системі наук. Уміння застосовувати знання про будову, фізіологію і патологію сенсорних систем людини, а також причини виникнення їх захворювань та взаємозв'язок цих патологій з особливостями нервової та ендокринної систем. Знання класифікації видів патологій психічних процесів. Уміння застосовувати знання спеціальних методичних знань і умінь, необхідних для професійної діяльності майбутніх логопедів в закладах спеціальної та інклюзивної освіти. Уміння застосовувати знання про психолого-педагогічну реабілітацію дітей з особливими освітніми потребами; освітні принципи форми та методи психолого-педагогічної реабілітації дітей з особливими освітніми потребами; організацію психолого-педагогічного реабілітаційного процесу у закладах спеціальної освіти. Уміння застосовувати знання вікових аспектів психодіагностики; загальних і теоретичних проблем та особливостей діагностики аномального розвитку дитини; змістом роботи інклюзивно-ресурсного центру</p>	
<p>Здатність критично мислити, ставити цілі та досягати їх; Здатність виконувати роль фасилітатора; Здатність до застосування набутих знань гуманістичних теорій та концепцій щодо виховання і навчання осіб з особливими освітніми потребами; здатність до</p>	<p>Знання основних принципів професійного спілкування українською мовою, принципів і засобів офіційно-ділового мовлення. Здібність до логічного мислення, самостійного аналізу складних явищ суспільного життя, уміння пов'язувати загально</p>	<p>Курсова робота з психолого-педагогічних дисциплін та методик спеціальної освіти*</p>

<p>інформаційно-просвітницької діяльності з питань організації надання корекційно-педагогічної, реабілітаційної допомоги дітям з особливими освітніми потребами.</p>	<p>філософські проблеми з розв'язанням завдань економічної теорії і практики.</p> <p>Уміння застосовувати знання про соціальну систему суспільства, розуміння сутності соціального життя та соціальної структури суспільства, а також навичок аналізу соціальних явищ і процесів.</p> <p>Уміння застосовувати знання загальних закономірностей виховання, навчання та розвитку дитини; мету, зміст, принципи, методи, форми організації навчання та виховання. Знання основних категорій, принципів та місця психології в системі наук.</p> <p>Теоретичні знання про загальні положення інклюзивної освіти в Україні, теоретико-методологічні та нормативно-правові засади інклюзивної освіти.</p> <p>Уміння застосовувати знання теоретичних засад про різні категорії порушень психофізичного розвитку; принципи організації корекційного навчання; мережі спеціальних дошкільних і шкільних закладів спеціальної освіти; законодавчої бази спеціальної освіти. Знання специфіки спеціальності «Спеціальна освіта».</p> <p>Уміння застосовувати знання про професійну діяльність асистента вчителя в інклюзивному класі.</p>	
<p>Здатність критично мислити, ставити цілі та досягати їх; Здатність навчатися й оволодівати сучасними знаннями, зокрема, інноваційними методичними підходами. Здатність до застосування набутих знань гуманістичних теорій та концепцій щодо виховання і навчання осіб з особливими освітніми</p>	<p>Знання основних принципів професійного спілкування українською мовою, принципів і засобів офіційно-ділового мовлення.</p> <p>Здібність до логічного мислення, самостійного аналізу складних явищ суспільного життя, уміння пов'язувати загальнофілософські проблеми з розв'язанням завдань</p>	<p>Курсова робота з методик спеціальної освіти*</p>

<p>потребами; здатність до інформаційно-просвітницької діяльності з питань організації надання корекційно-педагогічної, реабілітаційної допомоги дітям з особливими освітніми потребами.</p> <p>Здатність до застосування знань основних принципів, правил, прийомів і форм педагогічної комунікації; вміння використовувати різноманітні інформаційні джерела та способи отримання інформації у професійних цілях, продумано й виважено будувати процес корекційно-педагогічного спілкування;</p> <p>Здатність до застосування знань основних видів і технологічних підходів до планування власної професійно-корекційної діяльності відповідно до порушень психофізичного розвитку та з урахуванням індивідуальних та вікових особливостей особи;</p> <p>Здатність до застосування професійних медико-біологічних знань і практичних умінь і навичок, які є теоретичними основами побудови змісту корекційного, навчально-реабілітаційного процесу відповідної освітньої галузі;</p> <p>Здатність корекційно спрямовувати діяльність дитячого колективу, в якому є дитина/діти з психофізичними порушеннями.</p>	<p>економічної теорії і практики.</p> <p>Уміння застосовувати знання про соціальну систему суспільства, розуміння сутності соціального життя та соціальної структури суспільства, а також навичок аналізу соціальних явищ і процесів.</p> <p>Уміння застосовувати знання загальних закономірностей виховання, навчання та розвитку дитини; мету, зміст, принципи, методи, форми організації навчання та виховання. Знання основних категорій, принципів та місця психології в системі наук.</p> <p>Теоретичні знання про загальні положення інклюзивної освіти в Україні, теоретико-методологічні та нормативно-правові засади інклюзивної освіти.</p> <p>Уміння застосовувати знання теоретичних засад про різні категорії порушень психофізичного розвитку; принципи організації корекційного навчання; мережі спеціальних дошкільних і шкільних закладів спеціальної освіти; законодавчої бази спеціальної освіти. Знання специфіки спеціальності «Спеціальна освіта».</p> <p>Уміння застосовувати знання про професійну діяльність асистента вчителя в інклюзивному класі.</p>	
<p>Здатність виконувати роль фасилітатора;</p> <p>Здатність працювати в команді й уміння виявляти міжособистісну взаємодію (комунікабельність);</p> <p>Здатність діяти на основі принципів і норм етики, правил культури поведінки у стосунках із дорослими й дітьми на основі</p>	<p>Здібність до логічного мислення, самостійного аналізу складних явищ суспільного життя, уміння пов'язувати загальнофілософські проблеми з розв'язанням завдань економічної теорії і практики.</p> <p>Уміння застосовувати знання основних положень</p>	<p>Психолого-педагогічна реабілітація у закладах спеціальної освіти</p>

<p>загальнолюдських та національних цінностей; Здатність здійснювати освітньо-корекційний процес з урахуванням психофізичних, вікових особливостей та індивідуальних освітніх потреб осіб з порушеннями розвитку (мовлення, слуху, зору, інтелекту, опорно-рухового апарату тощо) в спеціальних та інклюзивних дошкільних та загальноосвітніх навчальних закладах; реабілітаційних установах тощо; Здатність до застосування знань основних видів і технологічних підходів до планування власної професійно-корекційної діяльності відповідно до порушень психофізичного розвитку та з урахуванням індивідуальних та вікових особливостей особи; Здатність виконувати корекційну навчально-виховну роботу з профілактики, подолання вад психофізичного розвитку дітей з психофізичними порушеннями (залежно від нозології) у навчально-виховному, реабілітаційному процесі незалежно від типу закладу і форми організації навчально-виховної діяльності; Здатність здійснювати комплексний корекційно-педагогічний, психологічний та соціальний супровід дітей з інвалідністю в різних типах закладів підпорядкованих МОН, МООЗ, Мін. праці та соціальної політики.</p>	<p>формування інформаційно-освітнього середовища в закладах освіти різного типу. Теоретичні знання про загальні положення інклюзивної освіти в Україні, теоретико-методологічні та нормативно-правові засади інклюзивної освіти. Уміння застосовувати знання теоретичних засад про різні категорії порушень психофізичного розвитку; принципи організації корекційного навчання; мережі спеціальних дошкільних і шкільних закладів спеціальної освіти; законодавчої бази спеціальної освіти. Знання специфіки спеціальності «Спеціальна освіта». Уміння застосовувати знання спеціальних методичних знань і вмій, необхідних для професійної діяльності майбутніх логопедів в закладах спеціальної та інклюзивної освіти. Уміння застосовувати знання про основні поняття, предмет, завдання, напрями та принципи спеціальної психології; про клінічну картину та патопсихологічну семіотику психозів, невротичних розладів, порушень психічного розвитку, особливості системи завдань, принципів, форм і методів психолого-педагогічної терапії.</p>	
<p>Здатність працювати в команді й уміння виявляти міжособистісну взаємодію (комунікабельність); Здатність до спілкування в багатокультурному середовищі; Здатність виявляти, ставити</p>	<p>Уміння застосовувати знання основних положень формування інформаційно-освітнього середовища в закладах освіти різного типу. Уміння застосовувати знання про будову, фізіологію і патологію сенсорних систем</p>	<p>Організація діяльності реабілітаційних закладів</p>

<p>та вирішувати проблеми, зокрема, в процесі корекційно-педагогічної діяльності;</p> <p>Здатність до застосування психолого-педагогічних, корекційно-методичних та фахових знань; вміння відбирати і систематизувати діагностичний, корекційно-педагогічний матеріал з урахуванням вікових, індивідуальних особливостей тих, хто навчається;</p> <p>Здатність здійснювати освітньо-корекційний процес з урахуванням психофізичних, вікових особливостей та індивідуальних освітніх потреб осіб з порушеннями розвитку (мовлення, слуху, зору, інтелекту, опорно-рухового апарату тощо) в спеціальних та інклюзивних дошкільних та загальноосвітніх навчальних закладах; реабілітаційних установах тощо;</p> <p>Здатність налагоджувати продуктивну професійно-корекційну і навчально-реабілітаційну взаємодію, суб'єкт-суб'єктну комунікацію;</p> <p>Здатність до застосування професійних медико-біологічних знань і практичних умінь і навичок, які є теоретичними основами побудови змісту корекційного, навчально-реабілітаційного процесу відповідної освітньої галузі.</p>	<p>людини, а також причини виникнення їх захворювань та взаємозв'язок цих патологій з особливостями нервової та ендокринної систем. Знання класифікації видів патологій психічних процесів.</p> <p>Уміння застосовувати знання про професійну діяльність асистента вчителя в інклюзивному класі.</p> <p>Уміння застосовувати знання про основні поняття, предмет, завдання, напрями та принципи спеціальної психології; про клінічну картину та патопсихологічну семіотику психозів, невротичних розладів, порушень психічного розвитку, особливості системи завдань, принципів, форм і методів психолого-педагогічної терапії.</p> <p>Уміння застосовувати знання вікових аспектів психодіагностики; загальних і теоретичних проблем та особливостей діагностики аномального розвитку дитини; змістом роботи інклюзивно-ресурсного центру</p>	
<p>Здатність критично мислити, ставити цілі та досягати їх;</p> <p>Здатність працювати в команді й уміння виявляти міжособистісну взаємодію (комунікабельність);</p> <p>Здатність до спілкування в багатокультурному середовищі;</p> <p>Здатність до застосування психолого-педагогічних, корекційно-методичних та</p>	<p>Знання основних принципів професійного спілкування українською мовою, принципів і засобів офіційно-ділового мовлення.</p> <p>Здібність до логічного мислення, самостійного аналізу складних явищ суспільного життя, уміння пов'язувати загальнофілософські проблеми з розв'язанням завдань</p>	<p>Логопсихологія</p>

<p>фахових знань; вміння відбирати і систематизувати діагностичний, корекційно-педагогічний матеріал з урахуванням вікових, індивідуальних особливостей тих, хто навчається;</p> <p>Здатність здійснювати освітньо-корекційний процес з урахуванням психофізичних, вікових особливостей та індивідуальних освітніх потреб осіб з порушеннями розвитку (мовлення, слуху, зору, інтелекту, опорно-рухового апарату тощо) в спеціальних та інклюзивних дошкільних та загальноосвітніх навчальних закладах; реабілітаційних установах тощо;</p> <p>Здатність налагоджувати продуктивну професійно-корекційну і навчально-реабілітаційну взаємодію, суб'єкт-суб'єктну комунікацію;</p> <p>Здатність до застосування знань про психологічні механізми навчання та виховання дитини задля забезпечення спрямованої соціалізації та інтеграції особистості з порушеннями психофізичного розвитку;</p> <p>Здатність корекційно спрямовувати діяльність дитячого колективу, в якому є дитина/діти з психофізичними порушеннями.</p>	<p>економічної теорії і практики.</p> <p>Уміння застосовувати знання основних принципів формування безпечної життєдіяльності людини, закономірностей виникнення і розвитку небезпек, їх властивостей, вплив на здоров'я та життя людини, основні положення з організації охорони праці.</p> <p>Уміння застосовувати знання теоретичних засад про різні категорії порушень психофізичного розвитку; принципи організації корекційного навчання; мережі спеціальних дошкільних і шкільних закладів спеціальної освіти; законодавчої бази спеціальної освіти. Знання специфіки спеціальності «Спеціальна освіта».</p> <p>Уміння застосовувати знання спеціальних методичних знань і вмінь, необхідних для професійної діяльності майбутніх логопедів в закладах спеціальної та інклюзивної освіти.</p> <p>Уміння застосовувати знання вікових аспектів психодіагностики; загальних і теоретичних проблем та особливостей діагностики аномального розвитку дитини; змістом роботи інклюзивно-ресурсного центру</p>	
<p>Здатність працювати в команді й уміння виявляти міжособистісну взаємодію (комунікабельність);</p> <p>Здатність до спілкування в багатокультурному середовищі;</p> <p>Здатність до застосування психолого-педагогічних, корекційно-методичних та фахових знань; вміння відбирати і систематизувати діагностичний, корекційно-педагогічний матеріал з</p>	<p>Знання основних принципів професійного спілкування українською мовою, принципів і засобів офіційно-ділового мовлення.</p> <p>Уміння застосовувати знання основних положень формування інформаційно-освітнього середовища в закладах освіти різного типу.</p> <p>Уміння застосовувати знання загальних закономірностей виховання, навчання та розвитку дитини; мету, зміст,</p>	<p>Основи психокорекції та психоконсультавання осіб з ТПМ</p>

<p>урахуванням вікових, індивідуальних особливостей тих, хто навчається; Здатність здійснювати освітньо-корекційний процес з урахуванням психофізичних, вікових особливостей та індивідуальних освітніх потреб осіб з порушеннями розвитку (мовлення, слуху, зору, інтелекту, опорно-рухового апарату тощо) в спеціальних та інклюзивних дошкільних та загальноосвітніх навчальних закладах; реабілітаційних установах тощо; Здатність налагоджувати продуктивну професійно-корекційну і навчально-реабілітаційну взаємодію, суб'єкт-суб'єктну комунікацію; Здатність оцінити структуру дефекту при психофізичних порушеннях (мовлення, інтелекту, функцій опорно-рухових та сенсорних систем); потенційні можливості розвитку різних сторін особистості кожної з категорії дітей з такими вадами; Здатність виконувати корекційну навчально-виховну роботу з профілактики, подолання вад психофізичного розвитку дітей з психофізичними порушеннями (залежно від нозології) у навчально-виховному, реабілітаційному процесі незалежно від типу закладу і форми організації навчально-виховної діяльності; ФК-16. Здатність здійснювати комплексний корекційно-педагогічний, психологічний та соціальний супровід дітей з інвалідністю в різних типів закладів підпорядкованих МОН, МООЗ, Мін. праці та соціальної політики.</p>	<p>принципи, методи, форми організації навчання та виховання. Знання основних категорій, принципів та місця психології в системі наук. Знання теоретичних основ про особливості становлення, розвитку дефектології та логопедії; основні поняття, предмет та завдання, напрями та принципи логопедії. Уміння застосовувати знання про основні поняття, предмет, завдання, напрями та принципи спеціальної психології; про клінічну картину та патопсихологічну семіотику психозів, невротичних розладів, порушень психічного розвитку, особливості системи завдань, принципів, форм і методів психолого-педагогічної терапії. Уміння застосовувати знання про психолого-педагогічну реабілітацію дітей з особливими освітніми потребами; освітні принципи форми та методи психолого-педагогічної реабілітації дітей з особливими освітніми потребами; організацію психолого-педагогічного реабілітаційного процесу у закладах спеціальної освіти. Уміння застосовувати знання вікових аспектів психодіагностики; загальних і теоретичних проблем та особливостей діагностики аномального розвитку дитини; змістом роботи інклюзивно-ресурсного центру</p>	
--	---	--

<p>Здатність до спілкування в багатокультурному середовищі; Здатність до застосування набутих знань гуманістичних теорій та концепцій щодо виховання і навчання осіб з особливими освітніми потребами; здатність до інформаційно-просвітницької діяльності з питань організації надання корекційно-педагогічної, реабілітаційної допомоги дітям з особливими освітніми потребами. Здатність до застосування знань основних видів і технологічних підходів до планування власної професійно-корекційної діяльності відповідно до порушень психофізичного розвитку та з урахуванням індивідуальних та вікових особливостей особи; Здатність до застосування знань про психологічні механізми навчання та виховання дитини задля забезпечення спрямованої соціалізації та інтеграції особистості з порушеннями психофізичного розвитку; Здатність організувати інклюзивний дитячий колектив, створювати в ньому умови для особистісного розвитку вихованців та їхньої суспільної інтеграції.</p>	<p>Уміння застосовувати знання основних положень формування інформаційно-освітнього середовища в закладах освіти різного типу. Уміння застосовувати знання про будову, фізіологію і патологію сенсорних систем людини, а також причини виникнення їх захворювань та взаємозв'язок цих патологій з особливостями нервової та ендокринної систем. Знання класифікації видів патологій психічних процесів. Уміння застосовувати знання спеціальних методичних знань і вмінь, необхідних для професійної діяльності майбутніх логопедів в закладах спеціальної та інклюзивної освіти. Уміння застосовувати знання про основні поняття, предмет, завдання, напрями та принципи спеціальної психології; про клінічну картину та патопсихологічну семіотику психозів, невротичних розладів, порушень психічного розвитку, особливості системи завдань, принципів, форм і методів психолого-педагогічної терапії. Уміння застосовувати знання вікових аспектів психодіагностики; загальних і теоретичних проблем та особливостей діагностики аномального розвитку дитини; змістом роботи інклюзивно-ресурсного центру</p>	<p>Лікувальна фізкультура та масаж в роботі з дітьми з особливими освітніми потребами</p>
<p>Здатність критично мислити, ставити цілі та досягати їх; Здатність працювати в команді й уміння виявляти міжособистісну взаємодію (комунікабельність); Здатність до спілкування в багатокультурному середовищі; Здатність до застосування психолого-педагогічних,</p>	<p>Знання основних принципів професійного спілкування українською мовою, принципів і засобів офіційно-ділового мовлення. Здібність до логічного мислення, самостійного аналізу складних явищ суспільного життя, уміння пов'язувати загальнофілософські проблеми з</p>	<p>Психолінгвістика</p>

<p>корекційно-методичних та фахових знань; вміння відбирати і систематизувати діагностичний, корекційно-педагогічний матеріал з урахуванням вікових, індивідуальних особливостей тих, хто навчається;</p> <p>Здатність здійснювати освітньо-корекційний процес з урахуванням психофізичних, вікових особливостей та індивідуальних освітніх потреб осіб з порушеннями розвитку (мовлення, слуху, зору, інтелекту, опорно-рухового апарату тощо) в спеціальних та інклюзивних дошкільних та загальноосвітніх навчальних закладах; реабілітаційних установах тощо;</p> <p>Здатність налагоджувати продуктивну професійно-корекційну і навчально-реабілітаційну взаємодію, суб'єкт-суб'єктну комунікацію;</p> <p>Здатність до застосування професійних медико-біологічних знань і практичних умінь і навичок, які є теоретичними основами побудови змісту корекційного, навчально-реабілітаційного процесу відповідної освітньої галузі;</p> <p>Здатність виконувати корекційну навчально-виховну роботу з профілактики, подолання вад психофізичного розвитку дітей з психофізичними порушеннями (залежно від нозології) у навчально-виховному, реабілітаційному процесі незалежно від типу закладу і форми організації навчально-виховної діяльності.</p>	<p>розв'язанням завдань економічної теорії і практики.</p> <p>Уміння застосовувати знання основних принципів формування безпечної життєдіяльності людини, закономірностей виникнення і розвитку небезпек, їх властивостей, вплив на здоров'я та життя людини, основні положення з організації охорони праці.</p> <p>Уміння застосовувати знання теоретичних засад про різні категорії порушень психофізичного розвитку; принципи організації корекційного навчання; мережі спеціальних дошкільних і шкільних закладів спеціальної освіти; законодавчої бази спеціальної освіти. Знання специфіки спеціальності «Спеціальна освіта».</p> <p>Уміння застосовувати знання спеціальних методичних знань і вмінь, необхідних для професійної діяльності майбутніх логопедів в закладах спеціальної та інклюзивної освіти.</p> <p>Уміння застосовувати знання вікових аспектів психодіагностики; загальних і теоретичних проблем та особливостей діагностики аномального розвитку дитини; змістом роботи інклюзивно-ресурсного центру</p>	
<p>Здатність працювати в команді й уміння виявляти міжособистісну взаємодію (комунікабельність);</p> <p>Здатність діяти на основі</p>	<p>Уміння застосовувати знання теоретичних засад про різні категорії порушень психофізичного розвитку; принципи організації</p>	<p>Спеціальна психологія</p>

<p>принципів і норм етики, правил культури поведінки у стосунках із дорослими й дітьми на основі загальнолюдських та національних цінностей;</p> <p>Здатність до застосування психолого-педагогічних, корекційно-методичних та фахових знань; вміння відбирати і систематизувати діагностичний, корекційно-педагогічний матеріал з урахуванням вікових, індивідуальних особливостей тих, хто навчається;</p> <p>Здатність до застосування знань основних видів і технологічних підходів до планування власної професійно-корекційної діяльності відповідно до порушень психофізичного розвитку та з урахуванням індивідуальних та вікових особливостей особи;</p> <p>Здатність до застосування знань основних правил організації навчального, корекційного, навчально-реабілітаційного процесів;</p> <p>Здатність організувати інклюзивний дитячий колектив, створювати в ньому умови для особистісного розвитку вихованців та їхньої суспільної інтеграції.</p>	<p>корекційного навчання; мережі спеціальних дошкільних і шкільних закладів спеціальної освіти; законодавчої бази спеціальної освіти. Знання специфіки спеціальності «Спеціальна освіта».</p> <p>Уміння застосовувати знання про будову, фізіологію і патологію сенсорних систем людини, а також причини виникнення їх захворювань та взаємозв'язок цих патологій з особливостями нервової та ендокринної систем. Знання класифікації видів патологій психічних процесів.</p> <p>Уміння застосовувати знання про класифікацію та особливості мовленнєвих порушень; про корекційну роботу з дітьми з важкими порушеннями мовлення.</p> <p>Уміння застосовувати знання спеціальних методичних знань і вмінь, необхідних для професійної діяльності майбутніх логопедів в закладах спеціальної та інклюзивної освіти.</p> <p>Уміння застосовувати знання про професійну діяльність асистента вчителя в інклюзивному класі.</p> <p>Уміння застосовувати знання про основні поняття, предмет, завдання, напрями та принципи спеціальної психології; про клінічну картину та патопсихологічну семіотику психозів, невротичних розладів, порушень психічного розвитку, особливості системи завдань, принципів, форм і методів психолого-педагогічної терапії.</p>	
--	--	--

5. Форми атестації здобувачів вищої освіти

Атестація випускників освітньої програми проводиться згідно з «Положенням про випускні кваліфікаційні роботи в УДПУ імені Павла Тичини», «Положенням про організацію освітнього процесу в Уманському державному педагогічному університеті імені Павла Тичини», «Положенням про Європейську кредитно-трансферну систему навчання в Уманському державному педагогічному університеті імені Павла Тичини», «Положенням про порядок створення та організацію роботи Екзаменаційної комісії» та інших нормативно-правових актів. Атестація випускників освітньої програми здійснюється у формі комплексного кваліфікаційного іспиту і завершується видачею документу державного зразка про присудження освітнього ступеня.

6. Структурно-логічна схема ОП

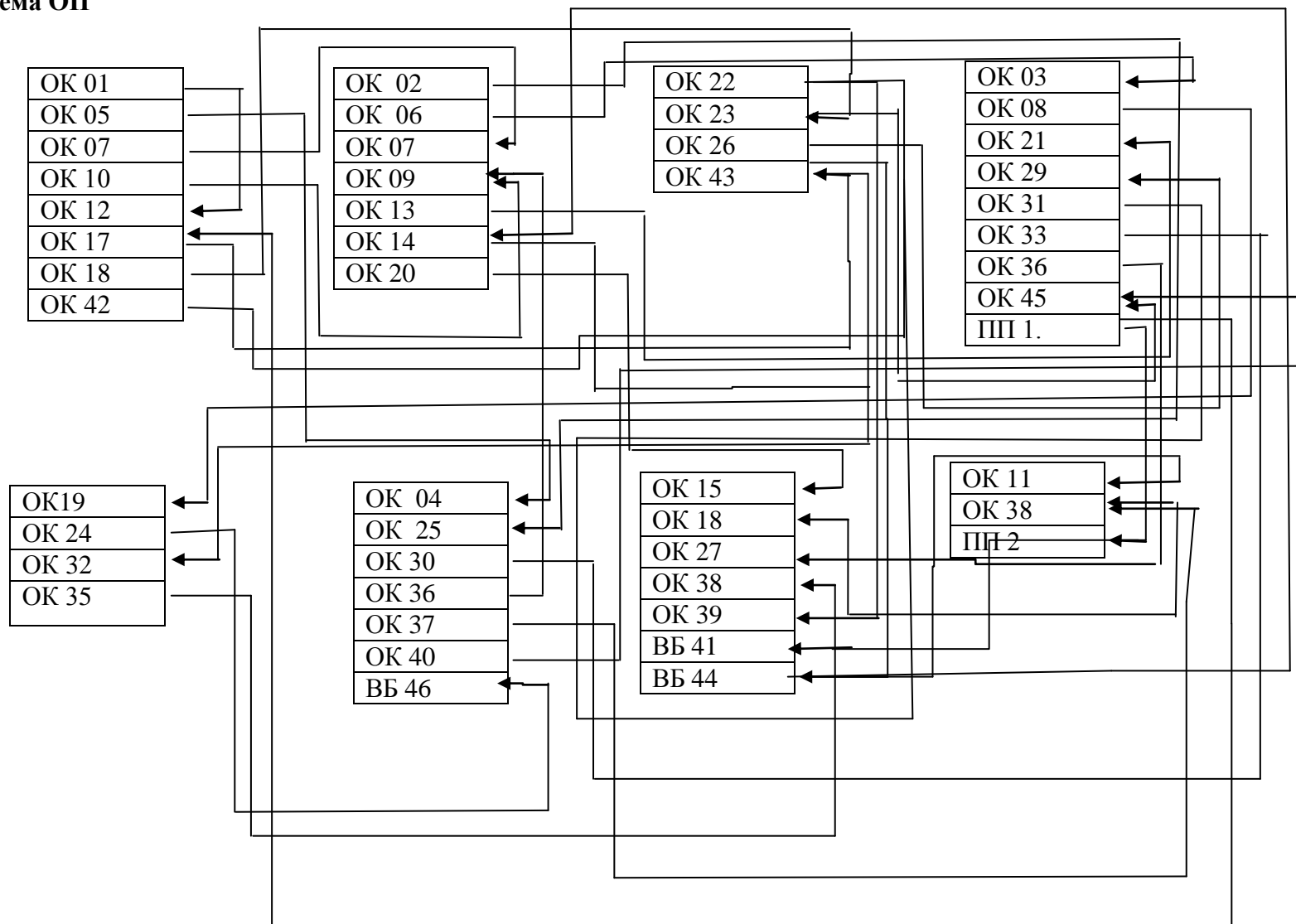

7. Матриця відповідності програмних компетентностей компонентам освітньої програми Спеціальна освіта (логопедія)

	ОК 01	ОК 02	ОК 03	ОК 04	ОК 05	ОК 06	ОК 07	ОК 08	ОК 09	ОК 10	ОК 11	ОК 12	ОК 13	ОК 14	ОК 15	ОК 16	ОК 17	ОК 18	ОК 19	ОК 20	ОК 21	ОК 22	ОК 23	ОК 24	ОК 25	ОК 26	ОК 27	ОК 28	ОК 29	ОК 30	ОК 31	ОК 32	ОК 33			
ЗК1											+	+	+	+	+				+	+		+				+							+			
ЗК2	+			+	+	+			+				+	+		+					+	+												+		
ЗК3				+	+		+	+	+	+			+	+			+					+	+							+	+			+		
ЗК4		+				+	+	+		+	+					+	+	+			+	+		+	+			+	+		+	+				
ЗК5	+	+	+	+	+			+			+	+	+	+	+	+	+	+						+						+			+	+		
ЗК6					+		+				+															+						+				
ЗК7										+										+	+															
ЗК8		+		+																														+		
ЗК9	+																								+											+
ЗК10				+														+												+		+				
ФК1	+				+	+	+		+			+		+			+						+		+							+				
ФК2								+	+	+	+		+	+	+	+	+		+		+	+				+	+			+						
ФК3		+	+								+		+	+		+			+	+			+			+					+					
ФК4						+	+						+	+	+								+	+					+		+				+	
ФК5						+				+						+	+		+		+	+				+		+	+		+					
ФК6			+			+	+	+			+							+			+	+		+					+		+					
ФК7							+											+					+			+			+			+				
ФК8							+	+			+		+	+				+			+	+			+						+	+				
ФК9		+																							+									+		
ФК10				+		+				+	+					+				+	+														+	
ФК11												+												+						+		+			+	
ФК12			+				+						+																			+		+		+
ФК13	+								+							+																	+		+	
ФК14	+											+														+			+	+					+	+
ФК15			+																									+					+		+	+
ФК16				+						+									+				+											+		+

	OK 34	OK 35	OK 36	OK 37	OK 38	OK 39	OK 40	OK 41	OK 42	OK 43	OK 44	OK 45	OK 46
ЗК1	+								+				
ЗК2	+	+			+					+	+	+	+
ЗК3			+	+						+		+	
ЗК4	+	+			+	+	+	+	+		+		
ЗК5	+		+	+	+			+	+				
ЗК6													
ЗК7		+					+						
ЗК8													
ЗК9			+							+			
ЗК10									+				+
ФК1		+				+						+	+
ФК2			+	+	+		+	+		+			
ФК3			+	+	+			+					
ФК4	+		+	+		+					+		+
ФК5		+	+	+	+			+		+			
ФК6						+	+		+				+
ФК7		+					+		+				
ФК8										+			
ФК9		+		+	+								
ФК10													+
ФК11			+			+		+					
ФК12													
ФК13		+		+				+	+				
ФК14					+	+							+
ФК15		+		+			+		+				
ФК16								+		+			

	OK 31	OK 32	OK 33	OK 34	OK 35	OK 36	OK 37	OK 38	OK 39	OK 40	OK 41	OK 42	OK 43	OK 44	OK 45	OK 46
ПРН 1						+	+	+			+	+		+	+	+
ПРН 2																
ПРН 3		+		+		+	+	+				+		+	+	+
ПРН 4																
ПРН 5															+	+
ПРН 6								+	+							
ПРН 7				+	+						+					
ПРН 8		+	+	+					+		+		+		+	+
ПРН 9			+			+	+		+			+		+		
ПРН 10	+					+	+					+		+	+	+
ПРН 11											+					
ПРН 12	+			+		+	+	+		+		+		+	+	+
ПРН 13		+			+					+			+			
ПРН 14			+		+					+						
ПРН 15				+		+	+	+		+		+	+	+		
ПРН 16	+	+		+						+					+	+
ПРН 17					+				+							
ПРН 18	+		+	+					+							
ПРН 19										+	+					
ПРН 20			+		+				+		+		+			
ПРН 21	+				+	+	+	+			+	+	+	+		

Керівник проектної групи (гарант освітньої програми) :

Лемещук Марина Анатоліївна – кандидат педагогічних наук, доцент кафедри спеціальної та інклюзивної освіти Уманського державного педагогічного університету імені Павла Тичини.

Програма схвалена на засіданні кафедри спеціальної та інклюзивної освіти Уманського державного педагогічного університету імені Павла Тичини (протокол № __ від _____ р.)

Завідувач кафедри _____ М.А.Лемещук

Голова науково-методичної комісії факультету дошкільної та спеціальної освіти (протокол № ____ від “__” _____ 20__ року)

_____ О.Г. Бутенко

Програму затверджено вченою радою факультету дошкільної та спеціальної освіти Уманського державного педагогічного університету імені Павла Тичини (протокол № __ від _____ р.)

Голова ради факультету _____ С.С. Попиченко

Освітньо-професійну програму рекомендовано до впровадження вченою радою Уманського державного педагогічного університету імені Павла Тичини (протокол № ____ від _____ 2020 р.)

Учений секретар університету _____ С.А. Шуляк